

ZAKŁAD PROJEKTOWANIA
I NADZORU BUDOWLANEGO

"WIE - MAR" S.C.

Wiesław Grzywacki, Irena Jankowiak,
78 - 200 Białogard ul. W. Polskiego 62/2
tel. 609 264 847; 604 771 143
mail: jankus1946@o2.pl

„Przebudowa ulicy Diamentowej w Dygowie”

SZCZEGÓŁOWA SPECYFIKACJA TECHNICZNA

Inwestor: Gmina Dygowo ;78 - 113 Dygowo ul. Kolejowa 1

Branża drogowa: Zakład Projektowania i Nadzoru Budowlanego "WIE - MAR " S.C.
Wiesław Grzywacki, Irena Jankowiak ; 78 - 200 Białogard ul. Wojska Polskiego 62/2 ; tel. kom.
609 264 847 ; 604 771 143.

Opracował: Marian Jankowiak - upr. Nr UAN/N/7210/874/88 Koszalin
Nr ZAP/BD/0208/01



Białogard, wrzesień 2016r

Przedmiar robót

Obiekt PRZEBUDOWA ULICY DIAMENTOWEJ W DYGOWIE
Kod CPV 45230000-8 - Roboty budowlane w zakresie budowy rurociągów, linii komunikacyjnych i elektroenergetycznych, autostrad, dróg, lotnisk i kolei; wyrównywanie terenu
Lokalizacja obręb 0020 Dygowo działki nr 160/9, 159/5, 205, 192, 158/14, 156/13, 157/13, 192/4, 191, 150, 371
Inwestor Gmina Dygowo
Biuro kosztorysowe Zakład Usług Drogowo-Mostowo-Transportowych Redlino 50

Sporządził Jan Kruszewski

Redlino, styczeń 2016 r.

Tabela przedmiaru robót

PRZEBUDOWA ULICY DIAMENTOWEJ W DYGWIE

| Nr | Podstawa | Nr ST | Opis robót | Jm | Ilość |
|----|---------------------|-------------|--|---|--|
| | | D-00.00.00 | 1. Roboty przygotowawcze. | | |
| 1 | KNR 2-01 0119/03 | D-01.01.01 | Roboty pomiarowe przy liniowych robotach ziemnych - trasa dróg w terenie równinnym Diamentowa I-I 0+000 - 0+266 0,266 Diamentowa II-II 0+000 - 0+302 0,302 Diamentowa III-III 0+000 - 0+116 0,116 Diamentowa IV-IV 0+000 - 0+146 0,146 | km km km km razem | 0,266 0,302 0,116 0,146 0,83 |
| | | D-03.02.01 | 2. Elementy odwodnienia. | | |
| 2 | KNR 2-01 0205/04 | | Roboty ziemne w gruncie kategorii III wykonywane koparkami podsiębiernymi o pojemności łyżki 0,25m ³ z transportem urobku samochodami samowyladowczymi na odległość do 1,0km kanał d 250 (90+200)*1,5*1,2 kanał d 200 (170+50+200)*1,5*1,0 przykanaliki d 160 28*3,0*1,5*0,7 studnie d 1200 13*2,0*2,0*2,0 wpusty d 500 28*1,5*1,0*1,0 | m ³ m ³ m ³ m ³ m ³ razem | 522 630 88,2 104 42 1.386,2 |
| 3 | KNR 2-01 0214/04 | | Nakłady uzupełniające do tablic 0201-0213 za każde dalsze rozpoczęcie 0,5km odległości transportu gruntu kategorii III-IV samochodami samowyladowczymi 5-10t na odległość ponad 1km po drogach utwardzonych, za dalsze 5 km. | m ³ | 1.386,2 |
| 4 | KNR 2-18 0501/01 | | Podłoża pod kanały z materiałów sypkich o grubości 10cm 290*1,2+420*1,0+84*0,7 | m ² razem | 826,8 826,8 |
| 5 | KNR 2-18 0207/06 | | Rurociągi z polichlorku winylu (PCW) o średnicy 250mm, łączone na uszczelkę gumową | m | 290 |
| 6 | KNR 2-18 0207/05 | | Rurociągi z polichlorku winylu (PCW) o średnicy 200mm, łączone na uszczelkę gumową | m | 420 |
| 7 | KNR 2-18 0207/04 | | Rurociągi z polichlorku winylu (PCW) o średnicy zewnętrznej 160mm, łączone na uszczelkę gumową | m | 84 |
| 8 | KNR 2-18 0613/03 | | Studnie rewizyjne w gotowym wykopie z kręgów betonowych o średnicy 1200mm i głębokości 3m | studnię | 13 |
| 9 | KNR 2-18 0625/02 | | Studzienka ściekowa uliczna prefabrykowana betonowa o średnicy 500mm z osadnikiem bez syfonu | szt | 28 |
| 10 | KNR 2-01 0320/01 | | Zасыpywanie wykopów liniowych w gruncie kategorii I-II o ścianach pionowych o szerokości 0,8-1,5m i głębokości do 1,5m | m ³ | 1.180 |
| 11 | KNR 2-01 0236/01 | | Zagęszczenie nasypów z gruntu sypkiego kategorii I-III ubijkami mechanicznymi | m ³ | 1.180 |
| 12 | KNR 2-18 0413/01 | | Analogia. Zamulenie nieczynnej instalacji sanitarnej - szamba | m ³ | 12 |
| | | D-01.02.04 | 3. Roboty rozbiórkowe. | | |
| 13 | KNR 2-31 0818/04 | | Rozebranie ogrodzenia z siatki na linkach | m | 168 |
| 14 | KNR 2-31 0814/03 | | Rozebranie krawężników wtopionych w wymiarach 12x25cm, na podsypce piaskowej | m | 31 |
| 15 | KNR 2-31 0814/02 | | Rozebranie obrzeży o wymiarach 8x30cm, na podsypce piaskowej | m | 26 |
| 16 | KNR 2-31 0810/02 | | Rozebranie nawierzchni z kostki betonowej gr. 6 cm na podsypce cementowo-piaskowej z wypełnieniem spoin (16+15)*2,5 | m ² razem | 77,5 77,5 |
| | | | 4. Odtworzenie ogrodzenia. | | |
| 17 | KNR 2-25 0307/01 | D-07.06.01b | Budowa ogrodzenia z siatki na słupkach metalowych obetonowanych 168*1,5 | m ² razem | 252 252 |
| | | D-02.00.01 | 5. Roboty ziemne. | | |
| 18 | KNR 2-01 0206/04 | D-02.01.01 | Roboty ziemne w gruncie kategorii III wykonywane koparkami podsiębiernymi o pojemności łyżki 0,60m ³ z transportem urobku samochodami samowyladowczymi do 5t na odległość do 1,0km 5895,0*0,3 | m ³ razem | 1.768,5 1.768,5 |

Tabela przedmiaru robót

PRZEBUDOWA ULICY DIAMENTOWEJ W DYGWIE

| Nr | Podstawa | Nr ST | Opis robót | Jm | Ilość |
|---|---------------------|-------------|--|---|--|
| 19 | KNR 2-01 0214/04 | | Nakłady uzupełniające do tablic 0201-0213 za każde dalsze rozpoczęcie 0,5km odległości transportu gruntu kategorii III-IV samochodami samowyladowczymi 5-10t na odległość ponad 1km po drogach utwardzonych, na dalsze 5 km. | m3 | 1.768,5 |
| 20 | KNR 2-31 0103/04 | D-04.01.01 | Profilowanie i zagęszczanie mechaniczne podłoża pod warstwy konstrukcyjne nawierzchni w gruncie kategorii I-IV Odcinek I-I 266*5,5 + 290*1,5 Odcinek II-II 302*5,5 + 270*1,5 Odcinek III-III 116*5,0 Odcinek IV-IV 80*3,5+66*5,0 Parking 12,5*5,0 Wjazdy 54*3,5+9*5,5+44*4,0*2,5 | m2 m2 m2 m2 m2 m2 razem | 1.898 2.066 580 610 62,5 678,5 5.895 |
| 21 | KNR 2-31 0104/05 | | Warstwa odsączająca o grubości po zagęszczeniu 10cm w korycie lub na całej szerokości drogi zagęszczana mechanicznie | m2 | 2.771 |
| 6. Krawężniki i obrzeża betonowe. | | | | | |
| 22 | KNR 2-31 0401/04 | D-08.01.01b | Rowki w gruncie kategorii III-IV o wymiarach 30x30cm pod krawężniki i ławy krawężnikowe 2237+566 | m razem | 2.803 2.803 |
| 23 | KNR 2-31 0402/04 | | Ława betonowa z oporem pod krawężniki i obrzeża 2237*0,05 566*0,025 | m3 m3 razem | 111,85 14,15 126 |
| 24 | KNR 2-31 0403/03 | | Krawężniki betonowe o wymiarach 15x30cm wystające na podsypce cementowo-piaskowej Odcinek I-I 266*2+15 Odcinek II-II 302*2 Odcinek III-III 116*2+5 Odcinek IV-IV 146*2+3,5 Wjazdy 54*2+3,5+9*2+5,5+44*2,5*2+44*4,0 Parking 12,5+5,0*2 | m m m m m m razem | 547 604 237 295,5 531 22,5 2.237 |
| 25 | KNR 2-31 0407/03 | D-08.03.01 | Obrzeża betonowe o wymiarach 30x8cm na podsypce piaskowej, z wypełnieniem spoin piaskiem Odcinek I-I 290+3,0 Odcinek II-II 270+3,0 | m m razem | 293 273 566 |
| 7. Nawierzchnia betonowa. | | | | | |
| 26 | KNR 2-31 0114/05 | D-04.04.02 | Warstwa dolna podbudowy z kruszywa łamanego o grubości po zagęszczeniu 15cm | m2 | 3.124 |
| 27 | KNR 2-31 0308/03 | D-05.03.04 | Warstwa górna o grubości 5cm nawierzchni betonowej | m2 | 3.124 |
| 28 | KNR 2-31 0308/04 | | Warstwa górna nawierzchni betonowej - za każdy dalszy 1cm ponad 5cm, za dalsze 15 cm | m2 | 3.124 |
| 8. Nawierzchnia z kostki betonowej gr. 8 cm. | | | | | |
| 29 | KNR 2-31 0109/03 | D-04.06.01 | Podbudowy betonowe bez dylatacji o grubości warstwy po zagęszczeniu 12cm 580+610+62,5+678,5 | m2 razem | 1.931 1.931 |
| 30 | KNR 2-31 0109/04 | | Podbudowy betonowe bez dylatacji - za każdy dalszy 1cm ponad 12cm, za dalsze 3 cm | m2 | 1.931 |
| 31 | KNR 2-31 0511/03 | D-05.03.23a | Nawierzchnie z kostki brukowej betonowej grubości 8cm szarej, układane na podsypce cementowo-piaskowej | m2 | 1.931 |
| 9. Chodniki. | | | | | |
| 32 | KNR 2-31 0114/07 | D-08.02.02 | Warstwa górna podbudowy z kruszywa łamanego o grubości po zagęszczeniu 8cm 290,0*1,5+270,0*1,5 | m2 razem | 840 840 |
| 33 | KNR 2-31 0114/08 | | Warstwa górna podbudowy z kruszywa łamanego o grubości po zagęszczeniu 8cm - za każdy dalszy 1cm, za dalsze 2 cm | m2 | 840 |

Tabela przedmiaru robót

PRZEBUDOWA ULICY DIAMENTOWEJ W DYGWIE

| Nr | Podstawa | Nr ST | Opis robót | Jm | Ilość |
|----|---------------------|-------------|--|-------|----------|
| 34 | KNR 2-31 0511/02 | | Nawierzchnie z kostki brukowej betonowej grubości 6cm szarej, układane na podospce cementowo-piaskowej | m2 | 840 |
| | | D-03.02.01a | 10. Regulacja urządzeń. | | |
| 35 | KNR 2-31 1406/03 | | Regulacja pionowa włączów kanałowych | szt | 22 |
| 36 | KNR 2-31 1406/04 | | Regulacja zaworów wodociągowych i gazowych | szt | 25 |
| | | D-01.03.04 | 11. Ułożenie kanału teletechnicznego. | | |
| 37 | KNR 2-01 0217/02 | | Wykopy oraz przekopy w gruncie kategorii III wykonywane na odkład koparkami podsiębiernymi o pojemności łyżki 0,15m3 | | |
| | | | 500*0,4*0,7 | m3 | 140 |
| | | | | razem | m3 140 |
| 38 | KNR 2-18 0108/02 | | Rurociągi ciśnieniowe z polichlorku winylu (PCW) o średnicy zewnętrznej 90mm | m | 500 |
| 39 | KNR 2-18 0625/03 | | Studzienka SK-1 prefabrykowana betonowa | szt | 12 |
| 40 | KNR 2-01 0320/01 | | Zасыpywanie wykopów liniowych w gruncie kategorii I-II o ścianach pionowych o szerokości 0,8-1,5m i głębokości do 1,5m | m3 | 140 |
| | | | 12. Oznakowanie. | | |
| 41 | KNR 2-31 0702/01 | D-07.02.01 | Słupki do znaków drogowych z rur stalowych o średnicy 50mm | szt | 16 |
| 42 | KNR 2-31 0703/01 | | Przymocowanie znaków zakazu, nakazu, ostrzegawczych i informacyjnych o powierzchni do 0,3m2 | szt | 19 |
| 43 | KNR 2-31 0706/06 | D-07.01.01 | Linie na skrzyżowaniach i przejściach dla pieszych malowane mechanicznie, grubowarstwowe czerwono-białe | | |
| | | | 4*4*5,5+4*5 | m2 | 108 |
| | | | | razem | m2 108 |
| | | | 13. Roboty wykończeniowe mała architektura. | | |
| 44 | KNR 2-31 1402/02 | D-04.01.01 | Plantowanie terenu w otoczeniu obiektu | | |
| | | | 830*2,5 | m2 | 2.075 |
| | | | | razem | m2 2.075 |
| 45 | KNR 2-21 0607/02 | | Ławki parkowe z prefabrykatów żelbetowych z obudową drewnianą siedzeniową | m | 4 |
| 46 | KNR 2-21 0601/03 | | Fundamenty pod murki ogrodowe z kamienia łamanego | | |
| | | | 3,14*1,2*1,2*0,30*0,20 | m3 | 0,271 |
| | | | | razem | m3 0,271 |
| 47 | KNR 2-21 0601/01 | | Murki ogrodowe z kamienia łamanego układanego na zaprawie przeznaczone pod obsadzenia kwiatowe | | |
| | | | 3,14*1,2*1,2*0,3*0,35 | m3 | 0,475 |
| | | | | razem | m3 0,475 |
| 48 | KNR 2-21 0302/02 | D-09.01.01 | Sadzenie drzew liściastych form naturalnych na terenie płaskim w gruncie kategorii III w dołach o średnicy i głębokości 0,5m bez zaprawy dołów | szt | 17 |
| 49 | KNR 2-21 0302/01 | | Sadzenie krzewów liściastych form naturalnych na terenie płaskim w gruncie kategorii III w dołach o średnicy i głębokości 0,3m bez zaprawy dołów | szt | 20 |
| 50 | KNR 2-21 0401/02 | | Ręczne wykonanie trawników dywanowych siewem bez nawożenia w gruncie kategorii III | m2 | 2.075 |

Przebudowa ulicy Diamentowej w Dygowie

| | | |
|---------------------|---|-----|
| Nr 1 D - 00.00.00 | Wymagania ogólne | 1 |
| Nr 2 D - 01.01.01 | Odtworzenie trasy i punktów wysokościowych | 13 |
| Nr 3 D - 03.02.01 | Elementy odwodnienia | 17 |
| Nr 4 D - 01.02.04 | Rozbiórka elementów dróg | 29 |
| Nr 5 D - 07.06.01b | Przestawienie ogrodzenia z siatki przy posesjach przydrożnych | 32 |
| Nr 6 D - 02.00.01 | Roboty ziemne. Wymagania ogólne | 43 |
| Nr 7 D - 02.01.01 | Wykonanie wykopów w gruncie I-V kategorii | 48 |
| Nr 8 D - 04.01.01 | Profilowanie i zagęszczanie podłoża pod warstwy konstrukcyjne | 51 |
| Nr 9 D - 08.01.01b | Krawężniki betonowe | 56 |
| Nr 10 D - 08.03.01 | Betonowe obrzeża chodnikowe | 67 |
| Nr 11 D - 04.04.00 | Podbudowy z kruszyw. Wymagania ogólne | 72 |
| Nr 12 D - 04.04.02 | Podbudowy z kruszywa łamanego stabilizowanego mechanicznie | 81 |
| Nr 13 D - 05.03.04 | Nawierzchnie betonowe | 84 |
| Nr 14 D - 04.06.01 | Podbudowy betonowe | 99 |
| Nr 15 D - 05.03.23a | Nawierzchnia z kostki brukowej betonowej | 108 |
| Nr 16 D - 08.02.02 | Chodniki | 113 |
| Nr 17 D - 03.02.01a | Regulacja pionowa urządzeń | 118 |
| Nr 18 D - 01.03.04 | Budowa kanału technologicznego | 123 |
| Nr 19 D - 07.02.01 | Oznakowanie pionowe | 128 |
| Nr 20 D - 07.01.01 | Oznakowanie poziome | 142 |
| Nr 21 D - 09.01.01 | Zieleń drogowa | 151 |

1. WSTĘP

1.1. Przedmiot Szczegółowej Specyfikacji Technicznej (SST)

Przedmiotem niniejszej SST są wymagania ogólne, które muszą być przestrzegane przez Wykonawcę prowadzącego Roboty oraz stosowane w powiązaniu z pozostałymi Szczegółowymi Specyfikacjami Technicznymi dotyczącymi wykonania i odbioru robót, które zostaną wykonane w ramach **Przebudowy ulicy Diamentowej w Dygowie**.

1.2. Zakres stosowania SST

Jako część Dokumentów Przetargowych, Szczegółowe Specyfikacje Techniczne należy odczytać i rozumieć w zleceniu i wykonywaniu robót opisanych w pkt. 1.1.

Szczegółowe Specyfikacje Techniczne zgodne są z zasadami „Wytocznych zlecenia robót „usług i dostaw w drodze przetargu”, uwzględniają normy państwowe, instrukcje i przepisy stosujące się do robót.

1.3. Określenia podstawowe

Użyte w SST wymienione poniżej określenia należy rozumieć następująco:

Aprobata Techniczna - dokument stwierdzający przydatność wyrobów budowlanych do stosowania w budownictwie drogowym wydany przez IBDiM

Deklaracja Zgodności - wystawione przez producenta potwierdzenie jakości sprzedawanego materiału budowlanego zgodnie z obowiązującą Polską Normą lub aktualną Aprobata Techniczną (lub atestem)

Droga - wyznaczony pas terenu przeznaczony do ruchu oraz dla pieszych wraz z wszelkimi urządzeniami technicznymi związanymi z prowadzeniem i zabezpieczeniem ruchu.

Dziennik Budowy - opatrzony pieczęcią organu Nadzoru Budowlanego zeszyt z ponumerowanymi stronami służący do notowania wydarzeń zaistniałych w czasie wykonywania zadania budowlanego oraz do przekazywania poleceń i innej technicznej korespondencji pomiędzy Inżynierem, Wykonawcą i Projektantem.

Jezdnia - część korony drogi przeznaczona do ruchu pojazdów.

Kierownik budowy - osoba wyznaczona przez Wykonawcę, upoważniona do kierowania Robotami i do występowania w imieniu Wykonawcy w sprawach realizacji Kontraktu.

Konstrukcja nawierzchni - układ warstw nawierzchni, wraz ze sposobem ich połączenia.

Koryto - element uformowany w korpusie drogowym w celu ułożenia w nim konstrukcji nawierzchni.

Laboratorium - drogowe lub inne laboratoria badawcze, zaakceptowane przez Zamawiającego, niezbędne do przeprowadzenia wszelkich badań i prób związanych z oceną jakości materiałów, oraz robót.

Linie rozgraniczające - linie wyznaczające granice pomiędzy pasem drogowym a przyległym terenem.

Materiały - wszelkie wyroby i surowce niezbędne do wykonania Robót zgodnie z Dokumentacją Projektową i Szczegółowymi Specyfikacjami Technicznymi, zaakceptowane przez Inżyniera.

Nawierzchnia - warstwa lub zespół warstw służących do przejmowania i rozkładania obciążeń od ruchu na podłoże gruntowe i zapewniająca dogodne warunki dla ruchu.

a) konstrukcja nawierzchni - układ warstw nawierzchni wraz ze sposobem ich połączenia

b) podbudowa - dolna część nawierzchni służąca do przenoszenia obciążeń od ruchu na podłoże podbudowy może składać się z podbudowy zasadniczej i podbudowy pomocniczej.

Niweleta - wysokościowe i geometryczne rozwinięcie na płaszczyźnie pionowego przekroju osi drogi.

Odpowiednia (bliska) zgodność - zgodność wykonywanych Robót z dopuszczonymi tolerancjami, a jeśli przedział tolerancji nie został określony - z przeciętnymi tolerancjami, przyjmowanymi zwyczajowo dla danego rodzaju Robót budowlanych.

Pas drogowy - wydzielony liniami rozgraniczający pas terenu przeznaczony do umieszczenia w nim drogi oraz drzew i krzewów. Pas drogowy może również obejmować teren przewidziany do rozbudowy drogi i budowy urządzeń chroniących ludzi i środowisko przed uciążliwościami powodowanymi przez ruch na drodze.

Pobocze - część korony drogi przeznaczona do chwilowego zatrzymywania się pojazdów, umieszczenia urządzeń bezpieczeństwa ruchu i wykorzystywana do ruchu pieszych, służąca jednocześnie do bocznego oparcia konstrukcji nawierzchni.

Podłoże - grunt rodzimy lub nasypowy, leżący pod nawierzchnią do głębokości przemarzania, nie mniej jednak niż do głębokości, na której naprężenia pionowe od obciążeń użytkowych wynoszą 0,02 MPa.

Polecenie Inżyniera - wszelkie polecenia przekazane Wykonawcy przez Inżyniera, w formie pisemnej, dotyczące sposobu realizacji Robót lub innych spraw związanych z prowadzeniem budowy.

Projektant - uprawniona osoba prawna lub fizyczna będąca autorem Dokumentacji Projektowej.

Przedsięwzięcie budowlane - realizacja nowego połączenia drogowego, modernizacja lub remont połączenia istniejącego.

Zadanie budowlane - część przedsięwzięcia budowlanego, stanowiące odrębną całość konstrukcyjną lub technologiczną.

Zadanie budowlane - część przedsięwzięcia budowlanego, stanowiące odrębną całość konstrukcyjną lub technologiczną.

1.4. Określenia i skróty

Określenia i skróty używane w Dokumentach Kontraktowych mają następujące znaczenie:

| | |
|-------|---|
| IBDiM | - Instytut Badawczy Dróg i Mostów |
| PN | - Polska Norma |
| BN | - Branżowa Norma |
| KPED | - Katalog Powtarzalnych Elementów Drogowych |
| KB | - Katalog Budownictwa |
| ST | - Specyfikacja Techniczna |
| PB | - Projekt Budowlany |
| AT | - Aprobata Techniczna |

1.5. Projekt Budowlany (PB)

Po przyjęciu oferty Inżynier wyda Wykonawcy dwie kopie PB do użytku podczas wykonywania Robót. Rysunki z PB będą stanowić dodatek do rysunków przekazanych podczas przetargu i będą zawierały wytyczenie oraz szczegóły dla każdego obiektu drogowego.

1.5. Dokumentacja robocza

Jeśli wymagają tego SST, Wykonawca wykona dokumentację roboczą przedstawiającą szczegóły, które będą stosowane podczas wykonywania Robót. W przypadku zaproponowania rozwiązań alternatywnych, Wykonawca zobowiązany jest do ich uzgodnienia z Inwestorem. Sposób rozliczenia kosztów wykonania dokumentacji roboczej zostanie uzgodniony z Inwestorem. Dokumentacja robocza zostanie przedstawiona Inżynierowi do zatwierdzenia wraz ze wszystkimi niezbędnymi uzupełnieniami dotyczącymi końcowego wykonania robót. Koszt budowy i utrzymania obiektów doraźnych potrzebnych do realizacji robót powinien być uwzględniony w kosztorysie; jeśli konieczność wykonania takiego obiektu nie została uwzględniona - koszt ponosi Inwestor; jeśli wykonanie obiektu doraźnego wynika z alternatywnego rozwiązania Wykonawcy, to Inwestor pokrywa koszt do wysokości rozwiązania podstawowego, chyba że ustalenia mówią inaczej

1.6. Błędy i opuszczenia

Każdy oczywisty błąd lub opuszczenie stwierdzone przez Wykonawcę w jakichkolwiek Dokumentach Kontraktowych należy zgłosić Inżynierowi, który wyda odpowiednie instrukcje w celu usunięcia takiego błędu lub opuszczenia.

1.8 Przekazanie Placu Budowy

Inżynier załatwi przekazanie przez Zamawiającego Placu Budowy Wykonawcy, a przedtem zorganizuje komisyjny przegląd Placu Budowy w obecności Zamawiającego lub jego przedstawiciela oraz Wykonawcy. Komisja rozegna i zaprotokółuje warunki Placu Budowy, co będzie stanowiło podstawę do uzgodnienia zakresu odpowiedzialności Wykonawcy za ewentualne późniejsze szkody.

1.9. Tablice Informacyjne

Przed rozpoczęciem Prac Wykonawca zapewni i zainstaluje tablice informacyjne zgodnie z wymogami Rozdziału 3 Rozporządzenia Ministra Budownictwa i Gospodarki Przestrzennej z dnia 15 grudnia 1994. Koszt zaopatrzenia w tablice i ich utrzymania zostanie uwzględniony w pozycji kosztorysowej.

1.10. Bezpieczeństwo na Placu Budowy

Po przekazaniu terenu Placu Budowy, Wykonawca będzie odpowiedzialny za bezpieczeństwo wszystkich osób zatrudnionych, za ochronę przed wandalizmem i kradzieżą materiałów i sprzętu oraz za bezpieczeństwo ruchu publicznego oraz wewnętrznego na tym terenie przez cały okres prowadzenia robót.

Dla bezpieczeństwa publicznego Wykonawca zainstaluje na całym odcinku Robót znaki informujące o prowadzonych robotach budowlanych. Jeżeli wystąpi konieczność objazdu, to takie objazdy mogą zostać wykonane po uzyskaniu przez Wykonawcę zgody Inżyniera na proponowaną metodę wykonania objazdu oraz po wykonaniu oznakowania zapewniającego bezpieczeństwo ruchu.

Jeżeli inni wykonawcy będą musieli przejeżdżać przez teren Placu Budowy, Wykonawca odpowiedzialny za ten teren ponosi w dalszym ciągu odpowiedzialność za bezpieczeństwo, aż do czasu wydania przez Inżyniera Świadectwa Odbioru Placu Budowy lub jego części.

1.11. Dziennik Budowy

Wykonawca ponosi odpowiedzialność za prowadzenie Dziennika Budowy zgodnie z Rozdziałem 2 Zarządzenia Ministra Budownictwa i Gospodarki Przestrzennej z dnia 15 grudnia 1994.

Wykonawca przedstawi Inżynierowi proponowaną formę i szczegółowy spis treści Dziennika Budowy w celu uzyskania jego zgody. Dziennik Budowy jest prowadzony w języku polskim.

1.12. Ochrona mienia publicznego i prywatnego

Wykonawca ponosi odpowiedzialność za zabezpieczenie mienia publicznego i prywatnego przed szkodami będącymi konsekwencją prowadzonych Robót. W razie roszczenia Strony Trzeciej w związku z takimi szkodami, Wykonawca podejmie natychmiastowe działania w celu rozstrzygnięcia roszczenia i będzie na bieżąco informował Inżyniera o postępach w sprawie oraz o szczegółach osiągniętego porozumienia.

1.13. Koordynacja z Władzami odpowiedzialnymi za urządzenia podziemne i napowietrzne

Wykonawca ponosi odpowiedzialność za koordynację robót związanych z koniecznymi przełożeniami urządzeń podziemnych i napowietrznych.

W razie uszkodzenia urządzeń podziemnych lub napowietrznych Wykonawca natychmiast zawiadomi odnośne Władze i będzie z nimi współpracował przy prowadzeniu niezbędnych napraw. Wykonawca będzie odpowiedzialny za powstałe w ten sposób koszty.

1.14. Ochrona Środowiska

Wykonawca podejmie wszelkie konieczne kroki w celu zapewnienia ochrony środowiska przez cały czas trwania Robót, a w tym między innymi co następuje:

I. Składy materiałów, magazyny, będą zasłonięte przed widokiem publicznym oraz ulokowane w miejscu, z którego hałas nie przeniknie do pomieszczeń mieszkalnych.

II. Wykonawcy nie wolno używać żadnych materiałów które mogłyby stwarzać niebezpieczeństwa dla środowiska; wszystkie materiały muszą być stosowane zgodnie z zaleceniami dostawcy.

III. Wykonawca winien odpowiadać całkowicie za usuwanie odpadów i śmieci ze wszystkich miejsc na Placu Budowy i z miejsc, związanych z pracami, przy czym zawsze musi ściśle przestrzegać przepisów odnośnych władz.

IV. Wykonawca winien podjąć wszelkie możliwe środki dla zapewnienia na czas realizacji Robót bezpieczeństwa przeciwpożarowego, Wykonawca winien przestrzegać wszystkich przepisów i zaleceń jednostronnych władz w zakresie ochrony przeciwpożarowej, przez cały okres ważności Kontraktu.

V. W trakcie realizacji Robót Wykonawca winien nie dopuścić do zanieczyszczenia środowiska tak na Placu Budowy jak i w otoczeniu tegoż. Zgodnie z tym Wykonawca winien zbierać wszelkie rodzaje odpadów wraz ze śmieciami, odpadkami przemysłowymi i komunalnymi i przetransportować je na wysypisko śmieci, zaakceptowane przez Inżyniera. Wszelkie koszty ponosi Wykonawca.

VI. W czasie realizacji Robót prowadzonych w terenach zabudowanych Wykonawca jest zobowiązany do ograniczenia czasu pracy, w godzinach pomiędzy 7⁰⁰ a 22⁰⁰.

1.15. Obciążenie na oś dla transportu budowlanego

Wykonawca zapewni, że cały ruch kołowy związany z Robotami, łącznie z dostawą materiałów, nie przekroczy obciążeń dopuszczalnych na drogach publicznych lub na Placu Budowy.

Wykonawca nie może przekraczać dopuszczalnych obciążeń na warstwach nawierzchni. Wykonawca zapewni oraz uzyska potwierdzenie Inżyniera, że sprzęt budowlany nie będzie powodował przekroczenia dopuszczalnych obciążeń podczas ruchu budowlanego na obiektach i przepustach.

Wszelkie szkody na drogach publicznych spowodowane transportem budowlanym zostaną zlikwidowane przez Wykonawcę zgodnie z postępowaniem przewidzianym dla roszczeń Stron Trzecich.

1.16. Utrzymanie tras ruchu publicznego i kolejowego

Jeżeli istniejące drogi publiczne lub trasy kolejowe przebiegają przez Plac Budowy lub do niego przylegają, Wykonawca zorganizuje roboty w taki sposób, aby w jak najmniejszym stopniu kolidowały one z ruchem publicznym oraz zastosuje wszelkie niezbędne środki bezpieczeństwa w celu ochrony ruchu publicznego.

Nie wolno zamykać ruchu publicznego bez uprzedniego uzyskania zgody Inżyniera i lokalnych Władz Drogowych i/lub PKP.

1.17. Zaplecze Wykonawcy

W trakcie realizacji Obiektu Wykonawca winien zapewnić i zorganizować swoim pracownikom odpowiednie biura, sklepy/punkty sprzedaży, jadalnie, umywalnie, ubikacje itp. Wszelkie rzeczywiste koszty, związane z obsługą tychże oraz z utrzymaniem ich typu oświetlenie, ogrzewanie, zaopatrzenie w wodę, łączność itd. ponosi Wykonawca.

1.18. Dokumentacja Powykonawcza

Wykonawca dostarczy Dokumentację Powykonawczą zgodnie z Polskim Prawem Budowlanym (Rozdział 1, artykuł 3). Dokumentacja zawiera uaktualnione kopie Rysunków zgodnie z Klauzulą 6.2 Warunków Kontraktu. Szczegóły podaje Zarządzenie Ministra Gospodarki Przestrzennej i Budownictwa z 21.02.1995r.

2. MATERIAŁY

Przed wbudowaniem w konstrukcję każdego materiału określonego w ST, Wykonawca zobowiązany jest uzyskać od producenta Deklarację Zgodności z PN lub AT. Odstępstwa od tej zasady muszą być uzgodnione z Inwestorem. Złagodzenie wymogu dotyczyć może np. materiałów produkowanych zgodnie z normą ISO 9001.

2.1. Źródła zaopatrzenia w materiały i wymagania jakościowe

a) Wszystkie materiały użyte do robót powinny być pobrane przez Wykonawcę ze źródeł przez niego wybranych i zbadanych. Wykonawca powinien zawiadomić Inżyniera o proponowanych źródłach materiałów możliwie jak najszybciej, aby umożliwić kontrolę materiałów i ich akceptację przez Inżyniera przed rozpoczęciem Robót.

b) Materiały mogą być pobierane tylko ze źródeł zaakceptowanych przez Inżyniera na piśmie. Akceptacja źródła materiałów nie oznacza, że wszelkie rodzaje materiałów z tego źródła zostały zaakceptowane. Ponadto Wykonawca ma obowiązek przedstawić Inżynierowi do zaakceptowania dokładną specyfikację wszelkich materiałów, produktów i urządzeń, które zostaną wykorzystane dla i przy Obiekcie, i to jeszcze zanim w/w zostaną wykorzystane i zastosowane.

c) Jeżeli materiały z zaakceptowanego uprzednio źródła są niejednorodne lub o niezadowalającej jakości, Wykonawca musi zmienić źródło zaopatrzenia w materiały.

2.2. Źródła materiałów miejscowych

a) Wszystkie materiały miejscowe powinny być zaaprobowane przez Inżyniera przed ich użyciem do budowy.

b) Wykonawca może eksploatować źródło materiałów miejscowych dopiero po uzyskaniu od Inżyniera pisemnej akceptacji. Inżynier ma prawo zatwierdzać plan eksploatacji złoża.

c) Źródła materiałów miejscowych mogą być wskazane przez Zamawiającego. Zamawiający przedstawi ich lokalizację na planie sytuacyjnym. Generalnie, materiały z tych źródeł będą akceptowane, z tym że Wykonawca będzie odpowiedzialny za określenie ilości i typów sprzętu, który zaproponuje, gwarantujących wyprodukowanie materiałów odpowiadających wymaganiom określonym w SST.

Biorąc pod uwagę fakt, że na podstawie próbek pobranych ze źródła nie można dokładnie określić granic zalegania materiałów i że mogą wystąpić normalne wahania ich cech, Inżynier może polecić selekcję materiału z danej części źródła dostarczoną do badania i akceptacji, oraz może odrzucić część źródła jako nie nadającą się do eksploatacji.

Wykonawca zdobędzie i dostarczy Zamawiającemu prawo eksploatacji źródła materiałów, razem z prawem użycia terenu do lokalizacji wytwórni, hałd kruszywa i dróg dojazdowych.

Wykonawca nie otrzyma oddzielnej opłaty za przygotowanie, eksploatację, ochronę przed erozją i rekultywację źródeł materiałów oraz związanych z nimi terenów. Koszty te włączone będą w opłaty za inne roboty przeprowadzone z wykorzystaniem materiałów z tych źródeł.

d) Źródła materiałów miejscowych wybrane przez Wykonawcę muszą spełniać sformułowane poniżej wymagania.

Wykonawca będzie odpowiedzialny za zapewnienie, że:

- * materiały z wybranych przez niego źródeł spełniają wymagania techniczne określone w SST;
- * dostępna jest odpowiednia ilość materiałów;
- * ilość i typ sprzętu oraz technologia robót gwarantują wyprodukowanie materiałów odpowiadających wymaganiom określonym w SST.

Wykonawca poniesie wszystkie koszty związane z eksploatacją źródła materiałów, włączając w to przygotowanie źródła, badania, eksploatację, ochronę przed erozją, rekultywację i transport. Koszty te włączone będą w opłaty za inne roboty, przeprowadzone z wykorzystaniem materiałów z tego źródła.

Zaaprobowanie źródła wybranego przez Wykonawcę jest uwarunkowane dostarczeniem przez Wykonawcę do Inżyniera wiarygodnej dokumentacji, zawierającej raporty z badań terenowych i laboratoryjnych oraz, o ile istnieją, danych z eksploatacji źródła w przeszłości, które wykażą, że materiał o odpowiedniej jakości jest dostępny w danym źródle w wymaganej ilości. Inżynier może pobierać próbki materiałów do niezależnych badań zarówno przed zaakceptowaniem danego źródła, jak i w czasie jego eksploatacji. Jeżeli niezależne badania, wykonane na zlecenie Inżyniera wykażą, że materiały nie spełniają wymagań jakościowych określonych w Specyfikacjach Technicznych, to użycie materiałów z takiego źródła zostanie zabronione. W takim przypadku Wykonawca poniesie wszystkie koszty związane z zaniechaniem eksploatacji odrzuconego źródła materiałów i z zapewnieniem nowego źródła materiałów o właściwej jakości.

e) Zasady eksploatacji źródeł materiałów miejscowych:

- Kopalnie żwiru i piasku, kamieniomy i inne wyrobiska kruszyw powinny być tak utrzymane, zarówno w czasie eksploatacji jak i po jej zakończeniu, aby pyły nie zanieczyszczały cieków i innych zbiorników wodnych. Może to wymagać podziału eksploatowanego obszaru rowami i innymi przegrodami, oczyszczenia zanieczyszczonych wód przez filtrację, wybudowania osadników lub zastosowania innych środków, które zredukują zawartość pyłów w odprowadzanych wodach do poziomu nie większego od występującego w tych wodach, do których odprowadza się wody ze źródła kruszyw.

- Źródła materiałów i obszary składowania odpadów z eksploatacji tych źródeł powinny być tak zlokalizowane, aby nie były widoczne z przyległych dróg publicznych.

- Warunki Kontraktu wymagają rekultywacji źródeł materiałów. W tym celu nadkład powinien być zdjęty, składowany w hałdach i użyty do rekultywacji zgodny z projektem. Po zakończeniu eksploatacji źródła, materiały odpadowe powinny być z powrotem przemieszczone do wyrobisk. Nachylenie skarp powinno jak najbardziej odpowiadać topografii otoczenia. Usunięta poprzednio górna warstwa gruntu

powinna zostać równo ułożona na obszarze ukopu. Obszar ukopu powinien zostać następnie pokryty roślinnością.

- Eksploatacja źródeł kruszyw powinna być zgodna z wszelkimi regulacjami prawnymi obowiązującymi na danym obszarze.

2.3. Kontrola materiałów.

a) Wszystkie materiały przewidziane przed dopuszczeniem do użycia podczas budowy będą podlegać kontroli Inżyniera. Stosowane będzie także pobieranie próbek oraz badania sprawdzające. Materiały nie spełniające wymagań SST powinny zostać odrzucone.

b) Materiały użyte bez akceptacji Inżyniera będą wymienione na koszt Wykonawcy.

c) Jeżeli nie wskazano inaczej, wszystkie odsyłacze do norm, Specyfikacji, instrukcji i wytycznych zawarte w Kontrakcie dotyczą ich wydania aktualnego w terminie 15 dni przed ogłoszeniem przetargu.

d) Próbkę materiałów powinny być pobierane pod nadzorem Inżyniera tak często jak określono w SST. W całym czasie trwania robót Wykonawca zobowiązany jest zapewnić personel przeszkolony w zakresie pobierania próbek w czasie prowadzenia Robót Kontraktowych.

e) Przed wydaniem zatwierdzenia użycia wytwórni betonu Wykonawca będzie zobowiązany wykonać próby, by wykazać, że zakład może zapewnić wymaganą jakość a materiały i metoda wykonania zaproponowana przez Wykonawcę jest całkowicie odpowiednia. Takie próby będą obejmować betoniarke, wytwórnię mas bitumicznych, kruszarki, maszyny do frezowania.

f) Dla każdej z dostaw materiałów Wykonawca przedstawi Świadectwa Jakości lub Deklaracje Zgodności. Fakt ten będzie miał miejsce przed wbudowaniem materiału w konstrukcję, chyba że ustalenia z Inżynierem mówią inaczej.

2.4. Przechowywanie materiałów.

a) Materiały powinny być przechowywane w sposób zapewniający zachowanie ich jakości i przydatności do robót. Składowane materiały, jeżeli nawet były badane przed rozpoczęciem przechowywania, mogą być powtórnie badane przed włączeniem do robót. Składowanie powinno być prowadzone w sposób umożliwiający kontrolę materiałów.

b) Składowanie materiałów może odbywać się w pasie drogowym, miejscach zaaprobowanych przez Inżyniera. Dodatkowe powierzchnie poza pasem drogowym, jeśli okażą się konieczne, powinny być uzyskane przez Wykonawcę na jego koszt, po uzyskaniu akceptacji Inżyniera. Tereny prywatne mogą być używane do składowania materiałów lub lokalizacji wytwórni na podstawie pisemnego zezwolenia właściciela. Kopie tego zezwolenia powinny być dostarczone do Inżyniera na jego życzenie.

c) Wszystkie miejsca czasowego składowania materiałów i lokalizacji wytwórni powinny być po zakończeniu robót doprowadzone przez Wykonawcę do ich pierwotnego stanu, w sposób zaakceptowany przez Inżyniera, bez dodatkowych opłat ze strony Zamawiającego.

d) Poszczególne grupy, podgrupy i asortymenty kruszyw powinny pochodzić w miarę możliwości z jednego źródła. Wielkość i częstotliwość dostaw powinna zapewnić możliwość zgromadzenia, na uprzednio uzgodnionych z Inżynierem, składowiskach zapasów gwarantujących właściwy postęp robót zgodnie z zatwierdzonym harmonogramem Wykonawcy.

e) Transport i składowanie kruszywa powinny odbywać się w warunkach zabezpieczających je przed zanieczyszczeniem i zmieszaniem z innymi asortymentami kruszywa lub jego frakcjami. Powierzchnia składowisk powinna zapewnić możliwość zgromadzenia na składowiskach co najmniej wyżej podanych ilości materiałów. Na składowiskach powinny być wyznaczone drogi o parametrach zapewniających swobodny przejazd ładowarek i środków transportu. Kruszywo należy składować oddzielnie według przewidzianych w receptach asortymentów i frakcji, oraz w zasięgach uniemożliwiających wymieszanie się sąsiednich pryzm. Podłoże składowiska musi być równe, utwardzone i dobrze odwodnione tak, aby nie dopuścić do zanieczyszczenia kruszywa w trakcie składowania. Warunki składowania oraz lokalizacja i parametry techniczne składowiska powinny być wcześniej uzgodnione z Inżynierem.

2.5. Inspekcja wytwórni materiałów.

a) Inżynier może przeprowadzić inspekcje materiałów w źródle ich pobrania. Wytwórnice materiałów mogą być okresowo kontrolowane, w celu sprawdzenia zgodności stosowanych metod produkcyjnych z wymaganiami. Próbkę materiałów mogą być pobierane w celu sprawdzenia ich właściwości. Wynik tych kontroli może być podstawą akceptacji lub odrzucenia określonej partii materiałów pod względem jakości.

b) W przypadku, gdy Inżynier będzie przeprowadzał kontrolę wytwórni powinny być zachowane następujące warunki:

- Inżynier powinien mieć zapewnioną współpracę i pomoc Wykonawcy oraz producenta materiałów w czasie przeprowadzania inspekcji.
- Inżynier powinien mieć wolny dostęp, w dowolnym czasie, do tych części wytwórni, gdzie odbywa się produkcja materiałów przeznaczonych do realizacji Kontraktu.

2.6. Wykorzystanie materiałów pobranych z wykopów.

a) Materiały nasypowe na nasypy należy uzyskiwać w pierwszym rzędzie z materiałów z wykopów, a dopiero potem z odkrywek/urobisk. Materiały te można uzyskiwać także i z innych miejsc/źródeł, po uzyskaniu akceptacji Inżyniera i po spełnieniu wszelkich warunków, narzuconych przez Inżyniera.

b) Grunty pobrane z wykopów będą wykorzystane zgodnie z Dokumentacją Projektową. Nadmiar gruntu lub grunty nieprzydatne będą składowane w miejscach wskazanych przez Inżyniera.

c) Wykonawca nie powinien bez pisemnego zezwolenia Inżyniera wykonywać wykopów w pasie drogowym poza granicami robót ziemnych określonymi w Dokumentacji Projektowej.

d) W przypadku, gdy Wykonawca pobrał lub przetworzył, z terenu należącego do Zamawiającego, materiały w nadmiarze w stosunku do ilości wymaganej do realizacji Kontraktu, to Zamawiający może przejąć nieodpłatnie ten nadmiar materiałów, bez jakichkolwiek zobowiązań co do pokrycia kosztów poniesionych przez Wykonawcę. Zamawiający może także zobowiązać Wykonawcę do usunięcia nadmiaru materiałów i doprowadzenia terenu do zadowalającego stanu

3. SPRZĘT

Wykonawca zapewni wszelki sprzęt własny oraz inne urządzenia konieczne do ukończenia robót i utrzyma je w stanie gotowości do pracy przez cały czas zgodnie ze szczegółowym programem robót zatwierdzonym przez Inżyniera.

Jeżeli utrzymanie ciągłości robót jest niezbędne w celu osiągnięcia wymaganej jakości robót, Wykonawca zapewni odpowiednią ilość sprzętu rezerwowego dostępnego na Placu Budowy w razie awarii. Sprzęt budowlany będzie wyposażony w sygnalizator dźwiękowy dla cofania. Skrzynia ładunkowa musi być opuszczona podczas ruchu ciężarówek.

Szczegółowe wymagania dotyczące sprzętu zamieszczono w poszczególnych Specyfikacjach Technicznych.

4. TRANSPORT

a) Wszystkie materiały powinny być transportowane w taki sposób, aby było zapewnione zachowanie ich jakości i przydatności do robót.

b) Liczba środków transportu będzie zapewniać prowadzenie Robót zgodnie z zasadami określonymi w SST i wskazaniach Inżyniera, w terminie zgodnym z harmonogramem.

c) Przy ruchu na drogach publicznych pojazdy będą spełniać wymagania dotyczące przepisów ruchu drogowego w odniesieniu do dopuszczalnych obciążeń na osie i innych parametrów technicznych. Środki transportu nie odpowiadające warunkom Kontraktu będą usunięte z terenu budowy na polecenie Inżyniera.

d) Wykonawca będzie usuwał na bieżąco, na własny koszt, wszelkie zanieczyszczenia spowodowane jego pojazdami na drogach publicznych oraz dojazdach do terenu budowy.

5. WYKONANIE ROBÓT

5.1. Zasady organizacji robót

Wykonawca jest odpowiedzialny za prowadzenie Robót zgodnie z Kontraktem, oraz za jakość zastosowanych materiałów i wykonywanych Robót, za ich zgodność z

Dokumentacją Projektową i Roboczą, wymaganiami SST według punktu 1.9, PZJ, projektu organizacji Robót oraz poleceniami Inżyniera.

6. KONTROLA JAKOSCI ROBÓT

6.1 System Zapewnienia Jakości

6.1.1. Opis Ogólny

Wykonawca przeprowadza Kontrolę Jakości jako część Systemu Zapewnienia Jakości, który zostanie wdrożony zgodnie z niżej wymienionymi wymaganiami.

Wykonawca zobowiązany jest do przygotowania Planu Zapewnienia Jakości zawierającego metody prowadzenia Robót, personel techniczny, przedstawienie sposobów wykonania w zgodności z wymogami Kontraktu.

Plan Zapewnienia Jakości musi zostać przedstawiony Inżynierowi według podanego poniżej programu. Wykonawca musi się upewnić przed rozpoczęciem robót, że Inżynier zatwierdził Plan do stosowania.

Inżynier musi być przekonany, że Wykonawca rozumie zakres robót oraz że metody pracy i kontroli jakości są zadowalające, zanim wyda zezwolenie na rozpoczęcie robót.

6.1.2 Plan Zapewnienia Jakości (PZJ)

Jeżeli Szczegółowe Specyfikacje Ogólnych Warunków Zamówienia , określają konieczność przedstawienia PZJ na piśmie oznacza to , że do obowiązków Wykonawcy należy opracowanie i przedstawienie do aprobaty Inżyniera programu zapewnienia jakości , w którym przedstawi on zamierzony sposób wykonania Robót , możliwości techniczne , kadrowe i organizacyjne gwarantujące wykonanie Robót zgodnie z Dokumentacją Projektową SST oraz poleceniami i ustaleniami przekazanymi przez Inżyniera.

Jeżeli Specyfikacja Ogólnych Warunków Zamówienia nie wprowadza konieczność przedłożenia PZJ , wszystkie powyższe zagadnienia będą omawiane i zapisane w trakcie przekazania terenu budowy.

6.1.3 System Kontroli Jakości

System Kontroli Jakości musi zawierać co najmniej elementy opisane poniżej:

1. Działania organizacyjne Wykonawcy, każdego z podwykonawców i głównego dostawcy wykazujące, że poczynione przygotowania zapewnią odpowiednią jakość całości prac, co zostanie odpowiednio potwierdzone.
2. Przygotowania w celu przeprowadzenia kontroli jakości na etapie wdrażania przez personel placu budowy oraz w celu sprawdzenia kontrolnego przez personel niezależny od personelu placu budowy.
3. Przygotowania do założenia i eksploatacji laboratorium wykonującego próby, które będzie niezależne od personelu placu budowy.
4. Przygotowania w celu sporządzenia i sprawdzenia projektów dla prac tymczasowych lub stałych prowadzonych przez Wykonawcę.
5. Wykaz czynności związanych z kontrolą jakości robót, zawierający Specyfikacje Techniczne oraz polskie i zagraniczne normy państwowe.
6. Wykaz czynności związanych z kontrolą jakości w formie odpowiedniej do komputerowego wprowadzania danych i ich aktualizacji, który będzie tworzyć część Systemu Zarządzania Danymi wymienionymi w podpunkcie 6.1.5.

6.1.4 Laboratorium Wykonawcy

Wykonawca przedłoży Inżynierowi do zatwierdzenia szczegółową lokalizację laboratorium oraz sprzęt do przeprowadzania prób. Zatwierdzenie musi być uzyskane przed oddaniem laboratorium do użytku.

6.1.5 Zarządzanie Danymi

Wykonawca będzie stosował System Zarządzania Danymi, który musi uzyskać aprobatę Inżyniera. System musi dostarczać pełne zapisy wyników badań przeprowadzonych na Placu Budowy lub w laboratorium.

System ten ma działać w oparciu o taką komputerową bazę danych, która pozwala na wykorzystanie wyników do sporządzania wykresów i analiz statystycznych w celu porównania wyników z różnych części Placu Budowy i dla różnych materiałów.

Wykonawca przedstawi Inżynierowi wyniki badań i progresywną analizę tych wyników w odstępach miesięcznych, a Inżynier weźmie te przedłożenia pod uwagę przy odbiorze Robót do zapłaty.

6.2 System Kontroli Jakości Wykonawcy

6.2.1. Dane ogólne.

Wykonawca jest odpowiedzialny za pełną kontrolę robót i jakości materiałów. Wykonawca powinien zapewnić odpowiedni system kontroli, włączając personel, sprzęt, zaopatrzenie, wszystkie urządzenia niezbędne do pobierania próbek i badań materiałów i robót.

System kontroli prowadzony przez Wykonawcę powinien być zatwierdzony przez Inżyniera. Przed zatwierdzeniem systemu Inżynier może zażądać od Wykonawcy przeprowadzenia badań w celu zademonstrowania, że poziom ich wykonywania jest zadowalający.

Wykonawca powinien przeprowadzić badania i inspekcję materiałów oraz robót z częstotliwością zapewniającą stwierdzenie, że roboty wykonano zgodnie z wymaganiami zawartymi w Specyfikacjach. Wykonawca powinien dostarczyć Inżynierowi zaświadczenie, że wszystkie stosowane urządzenia i sprzęt badawczy są prawidłowo wykalibrowane przez autoryzowane laboratoria i odpowiadają wymaganiom norm określających procedury badań. Pomieszczenia laboratoryjne powinny być utrzymywane w czystości, a wszystkie urządzenia w dobrym stanie technicznym.

Inżynier powinien mieć nieograniczony dostęp do pomieszczeń laboratoryjnych, w celu ich kontroli. Inżynier będzie przekazywać Wykonawcy pisemne informacje o jakichkolwiek niedociągnięciach dotyczących urządzeń laboratoryjnych, sprzętu, zaopatrzenia laboratorium, pracy personelu lub metod badawczych. Jeżeli niedociągnięcia te są tak poważne, że mogą wpływać ujemnie na wyniki badań, Inżynier natychmiast wstrzyma użycie do robót badanych materiałów i dopuści je do użycia dopiero wtedy, gdy niedociągnięcia w pracy laboratorium Wykonawcy zostaną usunięte i stwierdzona zostanie odpowiednia jakość tych materiałów. Minimalne wymagania co do zakresu badań i ich częstotliwość zostały określone w Specyfikacjach. Jeżeli jakieś badanie nie zostało określone, to Wykonawca powinien ustalić jaki zakres kontroli jest konieczny, aby zapewnić wykonanie robót zgodnie z Kontraktem. Ustalenia takie powinny być zatwierdzone przez Inżyniera.

6.2.2. Pobieranie próbek.

Próbki powinny być pobierane losowo. Zaleca się stosowanie statystycznych metod pobierania próbek, opartych na zasadzie, że wszystkie jednostkowe elementy produkcji mogą być z jednakowym prawdopodobieństwem wytypowane do badań. Do czasu opracowania polskich wytycznych w tym zakresie Wykonawca stosować może odpowiednią procedurę zagraniczną, np. procedurę AASHTO. Inżynier powinien mieć zapewnioną możliwość udziału w pobieraniu próbek. Na zlecenie Inżyniera Wykonawca powinien przeprowadzić dodatkowe badania tych materiałów, które budzą wątpliwości co do jakości, o ile kwestionowane materiały nie zostaną przez Wykonawcę usunięte lub ulepszone z własnej woli. Pojemniki do pobierania próbek powinny być dostarczone przez Wykonawcę i zatwierdzone przez Inżyniera. Próbki dostarczone przez Wykonawcę do badań wykonywanych przez Zamawiającego powinny być odpowiednio opisane, w sposób zaakceptowany przez Inżyniera.

6.2.3. Badania.

Badania powinny być przeprowadzone zgodnie z wymaganiami polskich norm. W przypadku, gdy polskie normy nie obejmują badania wymaganego w Specyfikacjach Technicznych stosować można wytyczne krajowe lub normy zagraniczne, albo inne procedury, zaakceptowane przez Inżyniera. Wykonawca powinien przekazywać Inżynierowi kopie raportów z wynikami badań jak najszybciej po ich zakończeniu. Wyniki badań powinny być przekazywane Inżynierowi na formularzach dostarczonych przez Inżyniera lub innych, przez niego zaakceptowanych.

6.2.4. Raporty z badań.

Wykonawca powinien przechowywać kompletne raporty ze wszystkich badań i inspekcji i udostępnić je na życzenie Zamawiającemu.

6.2.5. Opłata za badania.

Wykonawca zobowiązany jest do zorganizowania i prowadzenia systemu kontroli materiałów i robót, włączając w to pobieranie próbek, badania i kontrolę w ramach kosztów wliczonych do stawki jednostkowej poszczególnych robót kontraktowych.

6.3 Próby Inżyniera

Celem prób przeprowadzanych przez Inżyniera jest sprawdzenie zgodności prowadzonych robót z Planem Zapewnienia Jakości. Próby Inżyniera nie zastępują prób prowadzonych przez Wykonawcę w swoim własnym laboratorium.

7. OBMIAR ROBÓT

7.1. Obmiar robót

- będzie określać faktyczny zakres wykonywanych robót zgodnie z Dokumentacją Kontraktową w jednostkach ustalonych w wycenionym Ślepym Kosztorsie.

7.2. Zasady określania ilości robót.

Wszystkie pomiary długości, służące do obliczeń pola powierzchni wykonanych robót, będą wykonane w poziomie, jeśli Specyfikacje Techniczne właściwe dla danych Robót nie wymagają tego inaczej.

Obmiar konstrukcji inżynierskich nastąpi na podstawie DP, lub zmiany w stosunku do DP, w celu dostosowania do warunków lokalnych.

Wszystkie elementy robót określone w mb, takie jak dreny, przepusty rurowe, ogrodzenia, będą zmierzone równoległe do podstawy lub fundamentu.

Samochody ciężarowe używane do przewożenia materiałów rozliczanych na podstawie masy na samochodzie powinny być ważone co najmniej raz dziennie, w chwili wskazanej przez Inżyniera. Każdy samochód powinien być oznakowany w sposób czytelny, umożliwiający jego identyfikację.

W przypadku elementów takich, jak siatka ogrodzeniowa, profile walcowane, drut, rury, sprawdzenie zgodności materiału z wymaganiami Kontraktu i zaakceptowanie materiału nastąpi na podstawie atestu dostarczonego przez producenta wyrobów.

7.3. Wagi i zasady ważenia.

a) Wykonawca zapewni odpowiednie urządzenia ważące w ilości oraz w miejscach zaakceptowanych przez Inżyniera. Wagi powinny posiadać ważne świadectwo dokładności i powinny być zaakceptowane przez Inżyniera.

b) Koszty związane z zainstalowaniem wag oraz ich obsługą powinny być włączone przez Wykonawcę w ceny jednostkowe na roboty, w których wykorzystuje się ważone materiały.

c) Dokładność stosowanych wag powinna wynosić 0,5 % używanego zakresu.

d) Jeżeli kontrola wykaże, że stosowana waga wskazuje zaniżony ciężar zostanie ona wyregulowana i powtórnie zalegalizowana, jednak Wykonawca nie otrzyma dodatkowej zapłaty za materiały zważone przed stwierdzeniem niedokładności wagi.

e) Jeżeli kontrola wykaże, że stosowana waga wskazuje zawyżony ciężar, zostanie ona wyregulowana i powtórnie zalegalizowana, a ciężar wszystkich materiałów ważonych z zastosowaniem takiej wagi od czasu ostatniej zaakceptowanej kontroli zostanie zredukowany o stwierdzony błąd, z uwzględnieniem dopuszczalnej 0,5 % tolerancji.

f) Ciężar każdego ważonego ładunku powinien być zapisywany w sposób zatwierdzony przez Inżyniera.

7.4. Podstawowe zasady i czas przeprowadzania obmiaru.

a) Roboty pomiarowe do obmiaru oraz nieodzowne obliczenia powinny być wykonane w sposób zrozumiały i jednoznaczny.

b) Wymiary skomplikowanych powierzchni lub objętości powinny być uzupełnione odpowiednimi szkicami, umieszczonymi na karcie Dziennika Budowy. W razie braku miejsca szkice mogą być dołączone w formie oddzielnego załącznika do Dziennika Budowy.

c) W przypadku robót nadających się do obmiaru w każdym czasie, niezależnie od ich postępu, obmiaru dokonuje się:

- w przypadku miesięcznego fakturowania,
- w przypadku zakończenia danego rodzaju (asortymentu) robót,
- w przypadku występowania dłuższej przerwy w robotach,
- w przypadku zmiany Wykonawcy robót.

d) Obmiar robót zanikających przeprowadza się w czasie ich wykonywania.

e) Obmiar robót podlegających zakryciu przeprowadza się przed ich zakryciem.

8. ODBIÓR ROBÓT

8.1. Zasady ogólne

Inżynier będzie przeprowadzał regularne kontrole i badania Robót przez cały okres trwania Kontraktu, łącznie z Okresem Gwarancyjnym, lecz Inżynier nie wyda innego zatwierdzenia lub przyjęcia Robót, oprócz Świadectwa Wypełnienia Gwarancji.

8.2. Odbiór Części Robót

Inżynier wyda Świadectwo Odbioru Części lub Etapu Robót objętych Kontraktem po otrzymaniu wniosku od Wykonawcy oraz po zakończeniu Robót dla tej Części lub Etapu wykonanych w sposób zadowalający Inżyniera.

8.3. Odbiór robót zanikających, lub ulegających zakryciu

Polega on na ocenie ilości i jakości wykonanych robót, które w dalszym procesie realizacyjnym zanikają lub ulegają zakryciu. Odbioru tych robót dokonuje Inżynier po zgłoszeniu przez Wykonawcę wpisem do Dziennika Budowy gotowości do odbioru. Odbiór powinien być wykonany nie później niż 3 dni od daty powiadomienia Inżyniera o gotowości do odbioru. W wypadku stwierdzenia przekroczenia tolerancji Inżynier zarządza rozbiórkę wykonanego elementu na koszt Wykonawcy. Decyzję odbioru, ocenę jakości oraz zgodę na kontynuowanie robót Inżynier dokumentuje wpisem do Dziennika Budów.

8.4. Odbiór końcowy

Odbioru końcowego dokonuje się po zakończeniu Okresu Gwarancyjnego. Inżynier dokonuje oceny jakościowej i ilościowej na podstawie przedłożonych dokumentów, wyników badań, oraz wnikliwej ocenie wizualnej wykonanych Robót.

W wypadku, kiedy Inżynier stwierdzi, że obiekt pod względem przygotowania dokumentacyjnego lub zakresu robót nie jest gotowy do odbioru, wyznacza ponowny termin odbioru. Inżynier może powołać komisję odbioru złożoną z przedstawicieli Zamawiającego, Projektanta i tych instytucji, które poniosły częściowe koszty związane z Robotami. Przedstawiciele tych instytucji, poza Zamawiającym, będą mieć jednak tylko głos doradczy, a decyzje co do odbioru podejmie sam Zamawiający.

Podstawowym dokumentem do dokonania odbioru końcowego Robót jest protokół odbioru końcowego Robót sporządzony wg wzoru ustalonego przez Zamawiającego.

8.5. Dokumentacja dostarczana Inżynierowi

Dostarczenie Inżynierowi przez Wykonawcę wszystkich wymienionych dokumentów i wyników badań jest warunkiem niezbędnym do otrzymania Świadectwa Odbioru Części lub Etapu Robót, do których odnoszą się te dokumenty i wyniki badań.

Do odbioru końcowego Wykonawca jest zobowiązany przygotować następujące dokumenty:

- Dokumentację Projektową i Roboczą z naniesionymi zmianami (dokumentacja powykonawcza),
- Specyfikacje Techniczne,
- uwagi i zalecenia Inżyniera, zwłaszcza przy odbiorze Robót zanikających i ulegających zakryciu oraz udokumentowanie wykonania jego zaleceń,
- recepty i ustalenia technologiczne,
- Dziennik Budowy,
- wyniki pomiarów kontrolnych oraz badań i oznaczeń laboratoryjnych zgodne z ST i PZJ,
- atesty jakościowe wbudowanych materiałów oraz aprobaty techniczne,
- opinię technologiczną sporządzoną na podstawie wszystkich wyników badań i pomiarów załączonych do dokumentów odbioru, a wykonywanych zgodnie z PZJ i SST,
- sprawozdanie techniczne,
- inne dokumenty wymagane przez Zamawiającego.

Sprawozdanie techniczne będzie zawierać:

- zakres i lokalizację wykonywanych Robót,
- wykaz wprowadzonych zmian w stosunku do Dokumentacji Projektowej przekazanej przez Zamawiającego,
- uwagi dotyczące warunków realizacji Robót,
- datę rozpoczęcia i zakończenia Robót.

9. PODSTAWA PŁATNOŚCI

9.1. Ustalenia ogólne

Podstawą płatności jest cena jednostkowa, skalkulowana przez Wykonawcę za jednostkę obmiarową ustaloną dla danej pozycji Ślepego Kosztorysu.

Cena jednostkowa pozycji będzie uwzględniać wszystkie czynności, wymagania i badania składające się na jej wykonanie, określone dla tej Roboty w pkt. 9 ST i w Dokumentacji Projektowej.

Cena jednostkowa będzie obejmować:

- robocianę bezpośrednią,
- wartość zużytych materiałów wraz z kosztami ich zakupu,
- wartość pracy sprzętu wraz z kosztami jednorazowymi (sprowadzenie sprzętu na Teren Budowy i z powrotem, montaż i demontaż na stanowisku pracy),
- Koszty pośrednie, w skład którego wchodzi: płace personelu i kierownictwa budowy, pracowników nadzoru i laboratorium, koszty urządzenia i eksploatacji zaplecza budowy, koszty dotyczące oznakowania robót, wydatki dotyczące bhp, usługi obce na rzecz budowy, opłaty za dzierżawę placów i bocznic, ekspertyzy dotyczące wykonanych robót, ubezpieczenia oraz koszty zarządu przedsiębiorstwa Wykonawcy,
- zysk kalkulacyjny zawierające ewentualne ryzyko Wykonawcy z tytułu innych wydatków mogących wystąpić w czasie realizacji Robót i w okresie gwarancyjnym
- podatki obliczone zgodnie z obowiązującymi przepisami.

Do cen jednostkowych nie należy wliczać podatku VAT.

Cena zaproponowana przez Wykonawcę za daną pozycję w Wycenionym Ślepego Kosztorysie jest ostateczna i wyklucza możliwość żądania dodatkowej zapłaty za wykonanie Robót objętych tą pozycją kosztorysową.

10. PRZEPISY ZWIĄZANE

1. Warunki Ogólne Umowy.
2. Prawo Budowlane - Ustawa z dnia 4 lipca 1994 r (Dz.U. nr 89 poz. 414 z dnia 25.08.1994)
3. Zarządzenie Min.G.P. i B z dnia 15.12.1994 r (MP nr 29 z dnia 24.01.1995 r)

1. WSTĘP

1.1. Przedmiot SST

Przedmiotem niniejszej szczegółowej specyfikacji technicznej (SST) są wymagania dotyczące wykonania i odbioru robót związanych z odtworzeniem trasy i jej punktów wysokościowych przy **Przebudowie ulicy Diamentowej w Dygowie.**

1.2. Zakres stosowania SST

Szczegółowa specyfikacja techniczna (SST) jest dokumentem przetargowym i kontraktowym przy zleceniu i realizacji robót wymienionych w pkt. 1.1.

1.3. Zakres robót objętych SST

Ustalenia zawarte w niniejszej specyfikacji dotyczą zasad prowadzenia robót związanych z wszystkimi czynnościami umożliwiającymi i mającymi na celu odtworzenie w terenie przebiegu trasy przy budowie zatoki autobusowej w m. Miechucino – **roboty wymienione w przedmiarach robót - poz. 1**

1.3.1. Odtworzenie trasy i punktów wysokościowych

W zakres robót pomiarowych, związanych z odtworzeniem trasy i punktów wysokościowych wchodzi:

- a) sprawdzenie wyznaczenia sytuacyjnego i wysokościowego punktów głównych osi trasy i punktów wysokościowych,
 - b) uzupełnienie osi trasy dodatkowymi punktami (wyznaczenie osi),
 - c) wyznaczenie dodatkowych punktów wysokościowych (reperów roboczych),
 - d) wyznaczenie przekrojów poprzecznych,
- zastabilizowanie punktów w sposób trwały, ochrona ich przed zniszczeniem oraz oznakowanie w sposób ułatwiający odzyskanie i ewentualne odtworzenie.

1.4. Ogólne wymagania dotyczące robót

Ogólne wymagania dotyczące robót podano w SST D-M-00.00.00 "Wymagania ogólne" pkt 1.5.

2. MATERIAŁY

2.1. Ogólne wymagania dotyczące materiałów

Ogólne wymagania dotyczące materiałów, ich pozyskiwania i składowania podano w SST D-00.00.00 "Wymagania ogólne" pkt 2.

2.2. Rodzaje materiałów

Do utrwalenia punktów głównych trasy należy stosować pale drewniane z gwoździem lub prętem stalowym, słupki betonowe albo rury metalowe o długości około 0,50 metra. Pale drewniane umieszczone poza granicą robót ziemnych, w sąsiedztwie załamania trasy, powinny mieć średnicę od 0,15 do 0,20 m i długości od 1,5 do 1,7 m.

Do stabilizacji pozostałych punktów należy stosować paliki drewniane średnicy od 0,05 do 0,08 m i długości około 0,30 m, a dla punktów utrwalanych w istniejącej nawierzchni bolce stalowe średnicy 5 mm i długości od 0,04 do 0,05 m. "Świadki" powinny mieć długość około 0,50 m i przekrój prostokątny.

3. SPRZĘT

3.1. Ogólne wymagania dotyczące sprzętu

Ogólne wymagania dotyczące sprzętu podano w SST D-00.00.00 "Wymagania ogólne" pkt 3.

3.2. Sprzęt pomiarowy

Do odtworzenia sytuacyjnego trasy i punktów wysokościowych należy stosować następujący sprzęt:

- teodolity lub tachimetry,
- niwelatory,
- dalmierze,
- tyczki,
- łąty,
- taśmy stalowe, szpilki.

Sprzęt stosowany do odtworzenia trasy drogowej i jej punktów wysokościowych powinien gwarantować uzyskanie wymaganej dokładności pomiaru.

4. TRANSPORT

4.1. Ogólne wymagania dotyczące transportu

Ogólne wymagania dotyczące transportu podano w SST D-00.00.00 "Wymagania ogólne" pkt 4.

4.2. Transport sprzętu i materiałów

Sprzęt i materiały do odtworzenia trasy można przewozić dowolnymi środkami transportu.

5. WYKONANIE ROBÓT

5.1. Zasady wykonywania prac pomiarowych

Prace pomiarowe powinny być wykonane zgodnie z obowiązującymi Instrukcjami GUGiK (od 1 do 7). Przed przystąpieniem do robót Wykonawca powinien przejąć od Zamawiającego dane zawierające lokalizację i współrzędne punktów głównych trasy oraz reperów.

W oparciu o materiały dostarczone przez Zamawiającego, Wykonawca powinien przeprowadzić obliczenia i pomiary geodezyjne niezbędne do szczegółowego wytyczenia robót.

Prace pomiarowe powinny być wykonane przez osoby posiadające odpowiednie kwalifikacje i uprawnienia. Wykonawca powinien natychmiast poinformować Inżyniera o wszelkich błędach wykrytych w wytyczeniu punktów głównych trasy i (lub) reperów roboczych. Błędy te powinny być usunięte na koszt Zamawiającego.

Wykonawca powinien sprawdzić czy rzędne terenu określone w dokumentacji projektowej są zgodne z rzeczywistymi rzędnymi terenu. Jeżeli Wykonawca stwierdzi, że rzeczywiste rzędne terenu istotnie różnią się od rzędnych określonych w dokumentacji projektowej, to powinien powiadomić o tym Inżyniera. Ukształtowanie terenu w takim rejonie nie powinno być zmieniane przed podjęciem odpowiedniej decyzji przez Inżyniera.

Wszystkie roboty dodatkowe, wynikające z różnic rzędnych terenu podanych w dokumentacji projektowej i rzędnych rzeczywistych, akceptowane przez Inżyniera, zostaną wykonane na koszt Zamawiającego. Zaniechanie powiadomienia Inżyniera oznacza, że roboty dodatkowe w takim przypadku obciążą Wykonawcę.

Wszystkie roboty, które bazują na pomiarach Wykonawcy, nie mogą być rozpoczęte przed zaakceptowaniem wyników pomiarów przez Inżyniera.

Punkty wierzchołkowe, punkty główne trasy i punkty pośrednie osi trasy muszą być zaopatrzone w oznaczenia określające w sposób wyraźny i jednoznaczny charakterystykę i położenie tych punktów. Forma i wzór tych oznaczeń powinny być zaakceptowane przez Inżyniera.

Wykonawca jest odpowiedzialny za ochronę wszystkich punktów pomiarowych i ich oznaczeń w czasie trwania robót. Jeżeli znaki pomiarowe przekazane przez Zamawiającego zostaną zniszczone przez Wykonawcę świadomie lub wskutek zaniedbania, a ich odtworzenie jest konieczne do dalszego prowadzenia robót, to zostaną one odtworzone na koszt Wykonawcy.

Wszystkie pozostałe prace pomiarowe konieczne dla prawidłowej realizacji robót należą do obowiązków Wykonawcy.

5.2. Sprawdzenie wyznaczenia punktów głównych osi trasy i punktów wysokościowych

Punkty wierzchołkowe trasy i inne punkty główne powinny być zastabilizowane sposób trwały, przy użyciu pali drewnianych lub słupków betonowych, a także dowiązane do punktów pomocniczych, położonych poza granicą robót ziemnych. Maksymalna odległość pomiędzy punktami głównymi na odcinkach prostych nie może przekraczać 500 m.

Zamawiający powinien założyć robocze punkty wysokościowe (repery robocze) wzdłuż osi trasy drogowej, a także przy każdym obiekcie inżynierskim.

Maksymalna odległość między reperami roboczymi wzdłuż trasy drogowej w terenie płaskim powinna wynosić 500 metrów, natomiast w terenie falistym i górskim powinna być odpowiednio zmniejszona, zależnie od jego konfiguracji.

Repery robocze należy założyć poza granicami robót związanych z wykonaniem trasy drogowej i obiektów towarzyszących. Jako repery robocze można wykorzystać punkty stałe na stabilnych, istniejących budowlach wzdłuż trasy drogowej. O ile brak takich punktów, repery robocze należy założyć w postaci słupków betonowych lub grubych kształtowników stalowych, osadzonych w gruncie w sposób wykluczający osiadanie, zaakceptowany przez Inżyniera.

Rzędne reperów roboczych należy określać z taką dokładnością, aby średni błąd niwelacji po wyrównaniu był mniejszy od 4 mm/km, stosując niwelację podwójną w nawiązaniu do reperów państwowych. Repery robocze powinny być wyposażone w dodatkowe oznaczenia, zawierające wyraźne i jednoznaczne określenie nazwy repery i jego rzędnej.

5.3. Odtworzenie osi trasy

Tyczenie osi trasy należy wykonać w oparciu o dokumentację projektową oraz inne dane geodezyjne przekazane przez Zamawiającego, przy wykorzystaniu sieci poligonizacji państwowej albo innej osnowy geodezyjnej, określonej w dokumentacji projektowej.

Oś trasy powinna być wyznaczona w punktach głównych i w punktach pośrednich w odległości zależnej od charakterystyki terenu i ukształtowania trasy, lecz nie rzadziej niż co 50 metrów.

Dopuszczalne odchylenie sytuacyjne wytyczonej osi trasy w stosunku do dokumentacji projektowej nie może być większe niż 3 cm dla autostrad i dróg ekspresowych lub 5 cm dla pozostałych dróg. Rzędne niwelety punktów osi trasy należy wyznaczyć z dokładnością do 1 cm w stosunku do rzędnych niwelety określonych w dokumentacji i projektowej. Do utrwalenia osi trasy w terenie należy użyć materiałów wymienionych w pkt 2.2. Usunięcie pali z osi trasy jest dopuszczalne tylko wówczas, gdy Wykonawca robót zastąpi je odpowiednimi palami po obu stronach osi, umieszczonych poza granicą robót.

6. KONTROLA JAKOŚCI ROBÓT.

6.1. Ogólne zasady kontroli jakości robót.

Ogólne zasady kontroli jakości robót podano w SST D-00-00.00 "Wymagania ogólne" pkt 6.

6.2. Kontrola jakości prac pomiarowych

Kontrolę jakości prac pomiarowych związanych z odtworzeniem trasy i punktów wysokościowych należy prowadzić według ogólnych zasad określonych w instrukcjach i wytycznych GUGiK (1,2,3,4,5,6,7) zgodnie z wymaganiami podanymi w pkt 5.4.

7. OBMIAR ROBÓT.

7.1. Ogólne zasady obmiaru robót

Ogólne zasady obmiaru robót podano w SST D-00.00.00 "Wymagania ogólne" pkt 7

7.2. Jednostka obmiarowa

Jednostką obmiarową jest km (kilometr) odtworzonej trasy w terenie.

8. ODBIÓR ROBÓT.

8.1. Ogólne zasady odbioru robót

Ogólne zasady odbioru robót podano w SST D-00.00.00 "Wymagania ogólne" pkt 8.

8.2. Sposób odbioru robót

Odbiór robót związanych z odtworzeniem trasy w terenie następuje na podstawie szkiców i dzienników pomiarów geodezyjnych lub protokołu z kontroli geodezyjnej, które Wykonawca przedkłada Inżynierowi.

9. PODSTAWA PŁATNOŚCI

9.1. Ogólne ustalenia dotyczące podstawy płatności

Ogólne ustalenia dotyczące podstawy płatności podano w SST D-00.00.00 "Wymagania ogólne" pkt 9.

9.2. Cena jednostki obmiarowej

Cena 1 km wykonania robót obejmuje:

- sprawdzenie wyznaczenia punktów głównych osi trasy i punktów wysokościowych,
- uzupełnienie osi trasy dodatkowymi punktami,
- wyznaczenie dodatkowych punktów wysokościowych,
- wyznaczenie przekrojów poprzecznych z ewentualnym wytyczeniem dodatkowych przekrojów,
- zastabilizowanie punktów w sposób trwały, ochrona ich przed zniszczeniem i oznakowanie ułatwiające odszukanie i ewentualne odtworzenie.

10. PRZEPISY ZWIĄZANE.

1. Instrukcja techniczna 0- 1 . Ogólne zasady wykonywania prac geodezyjnych.
2. Instrukcja techniczna G-3. Geodezyjna obsługa inwestycji, Główny Urząd Geodezji i Kartografii, Warszawa 1979.
3. Instrukcja techniczna G-1. Geodezyjna osnowa pozioma, GUGiK 1978.
4. Instrukcja techniczna G-2. Wysokościowa osnowa geodezyjna, GUGiK 1983.
5. Instrukcja techniczna G-4. Pomiary sytuacyjne i wysokościowe, GUGiK 1979,
6. Wytyczne techniczne G-3.2. Pomiary realizacyjne, GUGiK 1983.
7. Wytyczne techniczne G-3.1. Osnowy realizacyjne, GUGiK 1983.

1. WSTĘP

1.1. Przedmiot SST

Przedmiotem niniejszej ogólnej specyfikacji technicznej (SST) są wymagania dotyczące wykonania i odbioru robót związanych z budową elementów odwodnienia - kanalizacji deszczowej przy **Przebudowie ulicy Diamentowej w Dygowie**.

1.2. Zakres stosowania SST

Szczegółowa specyfikacja techniczna (SST) jest dokumentem przetargowym i kontraktowym przy zlecaniu i realizacji robót wymienionych w pkt. 1.1.

1.3. Zakres robót objętych SST

Ustalenia zawarte w niniejszej specyfikacji dotyczą zasad prowadzenia robót związanych z wszystkimi czynnościami umożliwiającymi i mającymi na celu wykonanie elementów odwodnienia – **roboty wymienione w przedmiarach robót - poz. od 2 do 12**.

1.4. Określenia podstawowe

1.4.1. Kanalizacja deszczowa - sieć kanalizacyjna zewnętrzna przeznaczona do odprowadzania ścieków opadowych.

1.4.2. Kanały

1.4.2.1. Kanał deszczowy - kanał przeznaczony do odprowadzania ścieków opadowych.

1.4.2.2. Przykanalik - kanał przeznaczony do połączenia wpustu deszczowego z siecią kanalizacji deszczowej.

1.4.2.3. Kolektor główny - kanał przeznaczony do zbierania ścieków z kanałów oraz kanałów zbiorczych i odprowadzenia ich do odbiornika.

1.4.3. Urządzenia (elementy) uzbrojenia sieci

1.4.3.1. Studzienka kanalizacyjna - studzienka rewizyjna - na kanale nieprzełazowym przeznaczona do kontroli i prawidłowej eksploatacji kanałów.

1.4.3.2. Studzienka przelotowa - studzienka kanalizacyjna zlokalizowana na załamaniach osi kanału w planie, na załamaniach spadku kanału oraz na odcinkach prostych.

1.4.3.3. Studzienka połączeniowa - studzienka kanalizacyjna przeznaczona do łączenia co najmniej dwóch kanałów dopływowych w jeden kanał odpływowy.

1.4.3.4. Wylot ścieków - element na końcu kanału odprowadzającego ścieki do odbiornika.

1.4.3.5. Wpust deszczowy - urządzenie do odbioru ścieków opadowych, spływających do kanału z utwardzonych powierzchni terenu.

1.4.4. Elementy studzienek i komór

1.4.4.1. Komora robocza - zasadnicza część studzienki lub komory przeznaczona do czynności eksploatacyjnych. Wysokość komory roboczej jest to odległość pomiędzy rzędną dolnej powierzchni płyty lub innego elementu przykrycia studzienki lub komory, a rzędną spocznika.

1.4.4.2. Komin włazowy - szyb połączeniowy komory roboczej z powierzchnią ziemi, przeznaczony do zejścia obsługi do komory roboczej.

1.4.4.3. Płyta przykrycia studzienki lub komory - płyta przykrywająca komorę roboczą.

1.4.4.4. Właz kanałowy - element żeliwny przeznaczony do przykrycia podziemnych studzienek rewizyjnych lub komór kanalizacyjnych, umożliwiający dostęp do urządzeń kanalizacyjnych.

1.4.4.5. Kinetka - wyprofilowany rowek w dnie studzienki, przeznaczony do przepływu w nim ścieków.

1.4.5. Pozostałe określenia podstawowe są zgodne z obowiązującymi, odpowiednimi polskimi normami i z definicjami podanymi w SST D-M-00.00.00 „Wymagania ogólne” pkt 1.4.

1.5. Ogólne wymagania dotyczące robót

Ogólne wymagania dotyczące robót podano w SST D-M-00.00.00 „Wymagania ogólne” pkt 1.5.

2. MATERIAŁY

2.1. Ogólne wymagania dotyczące materiałów

Ogólne wymagania dotyczące materiałów, ich pozyskiwania i składowania podano w SST D-M-00.00.00 „Wymagania ogólne” pkt 2.

2.2. Rury kanałowe

2.2.1. Rury z żywic poliestrowych wzmocnianych włóknem szklanym CFW¹-GRP o średnicy od 0,1 do 4,0m, zgodne z PN-EN 1115 [5],

2.3. Studzienki kanalizacyjne

2.3.1. Komora robocza

Komora robocza studzienki (powyżej wejścia kanałów) powinna być wykonana z:

- kręgów betonowych lub żelbetowych odpowiadających wymaganiom BN-86/8971-08 [19],
- rur CFW-GRP jako konstrukcja zintegrowana z kanałem głównym i kanałami dolotowymi oraz drabinką żłazową, zgodna z aprobatą techniczną nadaną przez jednostkę upoważnioną do ich wydawania [28].

2.3.2. Komin włazowy

Komin włazowy powinien być wykonany z:

- kręgów betonowych lub żelbetowych o średnicy 0,80 m odpowiadających wymaganiom BN-86/8971-08 [19],
- rur CFW-GRP o średnicy od 0,8÷1,6m zgodne z PN-EN 1115 [5].

2.3.3. Dno studzienki

Dno studzienki wykonuje się jako monolit z betonu hydrotechnicznego o właściwościach podanych w dokumentacji projektowej.

2.3.4. Włazy kanałowe

Włazy kanałowe należy wykonywać jako:

- włazy żeliwne typu ciężkiego odpowiadające wymaganiom PN-EN 124 [1] umieszczane w korpusie drogi,
- włazy żeliwne typu lekkiego odpowiadające wymaganiom PN-EN 124 [1] umieszczane poza korpusem drogi.

2.3.5. Stopnie żłazowe

Stopnie żłazowe żeliwne odpowiadające wymaganiom PN-EN 13101 [8].

2.4. Materiały dla komór przelotowych połączeniowych

2.4.1. Komin włazowy

Komin włazowy wykonuje się z kręgów betonowych lub żelbetowych o średnicy 0,8 m odpowiadających wymaganiom BN-86/8971-08 [19].

2.4.3. Właz kanałowy

Według pkt 2.3.4.

2.4.4. Płyta pokrywowa

Jeżeli dokumentacja projektowa lub SST nie ustala inaczej, to płytę pokrywową stanowi prefabrykat wg Katalogu powtarzalnych elementów drogowych [23].

¹ CFW- *Continuous filament winding*

2.4.5. Płyta denna

Płytę denną wykonuje się z betonu hydrotechnicznego o właściwościach podanych w dokumentacji projektowej.

2.5. Studzienki ściekowe

2.5.1. Wpusty uliczne żeliwne

Wpusty uliczne żeliwne powinny odpowiadać wymaganiom PN-EN 124 [1].

2.5.2. Kręgi betonowe prefabrykowane

Na studzienki ściekowe stosowane są prefabrykowane kręgi betonowe o średnicy 50 cm, wysokości 30 cm lub 60 cm, z betonu klasy C 20/25, wg KB1-22.2.6 (6) [22].

2.5.3. Pierścienie żelbetowe prefabrykowane

Pierścienie żelbetowe prefabrykowane o średnicy 65 cm powinny być wykonane z betonu wibrowanego klasy C 16/20 zbrojonego stalą StOS.

2.5.4. Płyty żelbetowe prefabrykowane

Płyty żelbetowe prefabrykowane powinny mieć grubość 11 cm i być wykonane z betonu wibrowanego klasy C 16/20 zbrojonego stalą StOS.

2.5.5. Płyty fundamentowe zbrojone

Płyty fundamentowe zbrojone powinny posiadać grubość 15 cm i być wykonane z betonu klasy C 12/15.

2.5.6. Kruszywo na podsypkę

Podsypka może być wykonana z tłuczni lub żwiru. Użyty materiał na podsypkę powinien odpowiadać wymaganiom stosownych norm, np. PN-B-06712 [10], PN-EN 13043 [7], PN-EN 12620 [6].

2.6. Beton

2.6.1. Cement

Do betonu należy zastosować cement 32,5 lub 42,5 wg PN-EN 197-1 [2].

2.6.2. Kruszywo

Do betonu należy zastosować kruszywo zgodne z normą PN-B-06712 [10]. Marka kruszywa nie może być niższa niż klasa betonu (np. B-30 – marka min. 30, B-20 – marka min. 20).

2.6.3. Beton hydrotechniczny

Beton hydrotechniczny C12/15 i C16/20 powinien odpowiadać wymaganiom PN-EN 206-1 [3] w zastosowaniach przyszłościowych, a tymczasowo PN-B-06250 [9].

2.7. Zaprawa cementowa

Zaprawa cementowa powinna odpowiadać wymaganiom PN-B-14501 [16].

2.8. Składowanie materiałów

2.8.1. Rury kanałowe

Rury można składować na otwartej przestrzeni, układając je w pozycji leżącej jedno- lub wielowarstwowo, albo w pozycji stojącej. Powierzchnia składowania powinna być utwardzona i zabezpieczona przed gromadzeniem się wód opadowych. W przypadku składowania poziomego pierwszą warstwę rur należy ułożyć na podkładach drewnianych. Podobnie na podkładach drewnianych należy układać wyroby w pozycji stojącej i jeżeli powierzchnia składowania nie odpowiada ww. wymaganiom.

Wykonawca jest zobowiązany układać rury według poszczególnych grup, wielkości i gatunków w sposób zapewniający stateczność oraz umożliwiającą dostęp do poszczególnych stosów lub pojedynczych rur.

2.8.2. Kręgi

Kręgi można składować na powierzchni nieutwardzonej pod warunkiem, że nacisk kręgów przekazywany na grunt nie przekracza 0,5 MPa.

Przy składowaniu wyrobów w pozycji wbudowania wysokość składowania nie powinna przekraczać 1,8 m. Składowanie powinno umożliwiać dostęp do poszczególnych stosów wyrobów lub pojedynczych kręgów.

2.8.3. Cegła kanalizacyjna

Cegła kanalizacyjna może być składowana na otwartej przestrzeni, na powierzchni utwardzonej z odpowiednimi spadkami umożliwiającymi odprowadzenie wód opadowych. Cegły w miejscu składowania powinny być ułożone w sposób uporządkowany, zapewniający łatwość przeliczenia. Cegły powinny być ułożone w jednostkach ładunkowych lub luzem w stosach albo przyzmach. Jednostki ładunkowe mogą być ułożone jedne na drugich maksymalnie w 3 warstwach, o łącznej wysokości nie przekraczającej 3,0 m. Przy składowaniu cegieł luzem maksymalna wysokość stosów i przyzm nie powinna przekraczać 2,2 m.

2.8.4. Włazy kanałowe i stopnie

Włazy kanałowe i stopnie powinny być składowane z dala od substancji działających korodująco. Włazy powinny być posegregowane wg klas. Powierzchnia składowania powinna być utwardzona i odwodniona.

2.8.5. Wpusty żeliwne

Skrzynki lub ramki wpustów mogą być składowane na otwartej przestrzeni, na paletach w stosach o wysokości maksimum 1,5 m.

2.8.6. Kruszywo

Kruszywo należy składować na utwardzonym i odwodnionym podłożu w sposób zabezpieczający je przed zanieczyszczeniem i zmieszaniem z innymi rodzajami i frakcjami kruszyw.

3. SPRZĘT

3.1. Ogólne wymagania dotyczące sprzętu

Ogólne wymagania dotyczące sprzętu podano w SST D-M-00.00.00 „Wymagania ogólne” pkt 3.

3.2. Sprzęt do wykonania kanalizacji deszczowej

Wykonawca przystępujący do wykonania kanalizacji deszczowej powinien wykazać się możliwością korzystania z następującego sprzętu:

- żurawi budowlanych samochodowych,
- koparek przedsiębiernych,
- spycharek kołowych lub gąsienicowych,
- sprzętu do zagęszczania gruntu,
- wciągarek mechanicznych,
- beczkowsów.

4. TRANSPORT

4.1. Ogólne wymagania dotyczące transportu

Ogólne wymagania dotyczące transportu podano w SST D-M-00.00.00 „Wymagania ogólne” pkt 4.

4.2. Transport rur kanałowych

Rury przewożone dowolnymi środkami transportu w sposób zabezpieczający je przed uszkodzeniem lub zniszczeniem. Wykonawca zapewni przewóz rur w pozycji poziomej wzdłuż środka transportu, z wyjątkiem rur betonowych o stosunku średnicy nominalnej do długości, większej niż 1,0 m, które należy przewozić w pozycji pionowej i tylko w jednej warstwie.

Wykonawca zabezpieczy wyroby przewożone w pozycji poziomej przed przesuwaniem i przetaczaniem pod wpływem sił bezwładności występujących w czasie ruchu pojazdów. Przy wielowarstwowym układaniu rur górna warstwa nie może przewyższać ścian środka transportu o więcej niż 1/3 średnicy zewnętrznej wyrobu (rury kamionkowe nie wyżej niż 2 m).

Pierwszą warstwę rur kielichowych należy układać na podkładach drewnianych, zaś poszczególne warstwy w miejscach stykania się wyrobów należy przekładać materiałem wyściółkowym (o grubości warstwy od 2 do 4 cm po ugnieceniu).

4.3. Transport kręgów

Transport kręgów powinien odbywać się samochodami w pozycji wbudowania lub prostopadle do pozycji wbudowania. Dla zabezpieczenia przed uszkodzeniem przewożonych elementów, Wykonawca dokona ich usztywnienia przez zastosowanie przekładek, rozporów i klinów z drewna, gumy lub innych odpowiednich materiałów.

Podnoszenie i opuszczanie kręgów o średnicach 1,2 m i 1,4 m należy wykonywać za pomocą minimum trzech lin zawieszonych równomiernie na obwodzie prefabrykatu.

4.4. Transport cegły kanalizacyjnej

Cegła kanalizacyjna może być przewożona dowolnymi środkami transportu w jednostkach ładunkowych lub luzem. Jednostki ładunkowe należy układać na środkach transportu samochodowego w jednej warstwie. Cegły transportowane luzem należy układać na środkach przewozowych ściśle jedno obok drugich, w jednakowej liczbie warstw na powierzchni środka transportu. Wysokość ładunku nie powinna przekraczać wysokości burt.

Cegły luzem mogą być przewożone środkami transportu samochodowego pod warunkiem stosowania opinek. Załadunek i wyładunek cegły w jednostkach ładunkowych powinien się odbywać mechanicznie za pomocą urządzeń wyposażonych w osprzęt kleszczowy, widłowy lub chwytakowy. Załadunek i wyładunek wyrobów przewożonych luzem powinien odbywać się ręcznie przy użyciu przyrządów pomocniczych.

4.5. Transport włazów kanałowych

Włazy kanałowe mogą być transportowane dowolnymi środkami transportu w sposób zabezpieczony przed przemieszczaniem i uszkodzeniem. Włazy typu ciężkiego mogą być przewożone luzem, natomiast typu lekkiego należy układać na paletach po 10 szt. i łączyć taśmą stalową.

4.6. Transport wpustów żeliwnych

Skrzynki lub ramki wpustów mogą być przewożone dowolnymi środkami transportu w sposób zabezpieczony przed przesuwaniem się podczas transportu.

4.7. Transport mieszanki betonowej

Do przewozu mieszanki betonowej Wykonawca zapewni takie środki transportowe, które nie spowodują segregacji składników, zmiany składu mieszanki, zanieczyszczenia mieszanki i obniżenia temperatury przekraczającej granicę określoną w wymaganiach technologicznych.

4.8. Transport kruszyw

Kruszywa mogą być przewożone dowolnymi środkami transportu, w sposób zabezpieczający je przed zanieczyszczeniem i nadmiernym zawilgoceniem.

4.9. Transport cementu i jego przechowywanie

Transport cementu i przechowywanie powinny być zgodne z BN-88/6731-08 [20].

5. WYKONANIE ROBÓT

5.1. Ogólne zasady wykonania robót

Ogólne zasady wykonania robót podano w SST D-M-00.00.00 „Wymagania ogólne” pkt 5.

5.2. Roboty przygotowawcze

Przed przystąpieniem do robót Wykonawca dokona ich wytyczenia i trwale oznaczy je w terenie za pomocą kołków osiowych, kołków świadków i kołków krawędziowych. W przypadku niedostatecznej ilości reperów stałych, Wykonawca wbuduje repery tymczasowe (z rzędnymi sprawdzonymi przez służby geodezyjne), a szkice sytuacyjne reperów i ich rzędne przekaże Inżynierowi.

5.3. Roboty ziemne

Wykopy należy wykonać jako wykopy otwarte obudowane. Metody wykonania robót - wykopu (ręcznie lub mechanicznie) powinny być dostosowane do głębokości wykopu, danych geotechnicznych oraz posiadanego sprzętu mechanicznego. Szerokość wykopu uwarunkowana jest zewnętrznymi wymiarami kanału, do których dodaje się obustronnie 0,4 m jako zapas potrzebny na deskowanie ścian i uszczelnienie styków. Deskowanie ścian należy prowadzić w miarę jego głębień. Wydobyty grunt z wykopu powinien być wywieziony przez Wykonawcę na odkład.

Dno wykopu powinno być równe i wykonane ze spadkiem ustalonym w dokumentacji projektowej, przy czym dno wykopu Wykonawca wykona na poziomie wyższym od rzędnej projektowanej o 0,20 m. Zdjęcie pozostawionej warstwy 0,20 m gruntu powinno być wykonane bezpośrednio przed ułożeniem przewodów rurowych. Zdjęcie tej warstwy Wykonawca wykona ręcznie lub w sposób uzgodniony z Inżynierem. W gruntach skalistych dno wykopu powinno być wykonane od 0,10 do 0,15 m głębiej od projektowanego poziomu dna.

5.4. Przygotowanie podłoża

W gruntach suchych piaszczystych, żwirowo-piaszczystych i piaszczysto-gliniastych podłożem jest grunt naturalny o nienaruszonej strukturze dna wykopu. W gruntach nawodnionych (odwadnianych w trakcie robót) podłoże należy wykonać z warstwy tłucznia lub żwiru z piaskiem o grubości od 15 do 20 cm łącznie z ułożonymi sączkami odwadniającymi. Dla przewodów o średnicy powyżej 0,50 m, na warstwie odwadniającej należy wykonać fundament betonowy², zgodnie z dokumentacją projektową lub SST. W gruntach skalistych lub stanowiących zbite iły należy wykonać podłoże z pospółki, żwiru lub tłucznia o grubości od 15 do 20 cm. Dla przewodów o średnicy powyżej 0,50 m należy wykonać fundament betonowy² zgodnie z dokumentacją projektową lub SST. Zagęszczenie podłoża powinno być zgodne z określonym w SST.

5.5. Roboty montażowe

Jeżeli dokumentacja projektowa nie stanowi inaczej, to spadki i głębokość posadowienia rurociągu powinny spełniać poniższe warunki:

- najmniejsze spadki kanałów powinny zapewnić dopuszczalne minimalne prędkości przepływu, tj. od 0,6 do 0,8 m/s. Spadki te nie mogą być jednak mniejsze:
 - dla kanałów o średnicy do 0,4 m - 3 ‰,
 - dla kanałów i kolektorów przelotowych - 1 ‰ (wyjątkowo dopuszcza się spadek 0,5 ‰).
- Największe dopuszczalne spadki wynikają z ograniczenia maksymalnych prędkości przepływu (dla rur betonowych, CFW GRP i ceramicznych 3 m/s, zaś dla rur żelbetowych 5 m/s).
- głębokość posadowienia powinna wynosić w zależności od stref przemarzania gruntów, od 1,0 do 1,3 m (zgodnie z Dziennikiem Budownictwa nr 1 z 15.03.71).

Przy mniejszych zagłębieniach zachodzi konieczność odpowiedniego ocieplenia kanału. Ponadto należy dążyć do tego, aby zagłębienie kanału na końcówce sieci wynosiło minimum 2,5 m w celu zapewnienia możliwości ewentualnego skanalizowania obiektów położonych przy tym kanale.

5.5.1. Rury kanałowe

Poszczególne ułożone rury powinny być unieruchomione przez obsypanie piaskiem pośrodku długości rury i mocno podbite, aby rura nie zmieniła położenia do czasu wykonania uszczelnienia złączy.

Uszczelnienia złączy rur kanałowych można wykonać:

- specjalnymi fabrycznymi pierścieniami gumowymi lub według rozwiązań indywidualnych zaakceptowanych przez Inżyniera w przypadku stosowania rur „Wipro”,
- Połączenia kanałów stosować należy zawsze w studzience lub w komorze (kanały o średnicy do 0,3 m można łączyć na wpust lub poprzez studzienkę krytą - ślepą).

Kąt zawarty między osiami kanałów dopływowego i odpływowego - zbiorczego powinien zawierać się w granicach od 45 do 90°. Rury należy układać w temperaturze powyżej 0° C, a wszelkiego rodzaju betonowania wykonywać w temperaturze nie mniejszej niż +8° C.

Przed zakończeniem dnia roboczego bądź przed zejściem z budowy należy zabezpieczyć końce ułożonego kanału przed zamuleniem.

5.5.2. Przykanaliki

Jeżeli dokumentacja projektowa nie stanowi inaczej to przy wykonywaniu przykanalików należy przestrzegać następujących zasad:

- trasa przykanalika powinna być prosta, bez załamań w planie i pionie (z wyjątkiem łuków dla podłączenia do wpustu bocznego w kanale lub do syfonu przy podłączeniach do kanału ogólnospławnego),
- minimalny przekrój przewodu przykanalika powinien wynosić 0,20 m (dla pojedynczych wpustów i przykanalików nie dłuższych niż 12 m można stosować średnicę 0,15 m),
- długość przykanalika od studzienki ściekowej (wpustu ulicznego) do kanału lub studzienki rewizyjnej połączeniowej nie powinna przekraczać 24 m,

² Nie dotyczy rur CFW GRP

- włączenie przykanalika do kanału może być wykonane za pośrednictwem studzienki rewizyjnej, studzienki krytej (tzw. ślepej) lub wpustu bocznego,
- spadki przykanalików powinny wynosić od min. 20 ‰ do max. 400 ‰ z tym, że przy spadkach większych od 250 ‰ należy stosować rury żeliwne,
- kierunek trasy przykanalika powinien być zgodny z kierunkiem spadku kanału zbiorczego,
- włączenie przykanalika do kanału powinno być wykonane pod kątem min. 45°, max. 90° (optymalnym 60°),
- włączenie przykanalika do kanału poprzez studzienkę połączeniową należy dokonywać tak, aby wysokość spadku przykanalika nad podłogą studzienki wynosiła max. 50,0 cm. W przypadku konieczności włączenia przykanalika na wysokości większej należy stosować przepady (kaskady) umieszczone na zewnątrz poza ścianką studzienki,
- włączenia przykanalików z dwóch stron do kanału zbiorczego poprzez wpusty boczne powinny być usytuowane w odległości min. 1,0 m od siebie.

5.5.3. Studzienki kanalizacyjne

Jeżeli dokumentacja projektowa nie stanowi inaczej, to należy przestrzegać następujących zasad: Najmniejsze wymiary studzienek rewizyjnych kołowych powinny być zgodne ze średnicami określonymi w tablicy 1.

Tablica 1. Najmniejsze wymiary studzienek rewizyjnych kołowych

| Średnica przewodu odprowadzającego ϕ (m) | Minimalna średnica studzienki rewizyjnej kołowej (m) | | |
|---|--|---------------|---------------------|
| | przelotowej | połączeniowej | spadowej-kaskadowej |
| 0,20 | 1,20 | 1,20 | 1,20 |
| 0,25 | | | |
| 0,30 | | | |
| 0,40 | | | |
| 0,50 | 1,40 | 1,40 | 1,40 |
| 0,60 | | | |

Jeżeli dokumentacja projektowa nie stanowi inaczej, to przy wykonywaniu studzienek kanalizacyjnych należy przestrzegać następujących zasad:

- studzienki przelotowe powinny być lokalizowane na odcinkach prostych kanałów w odpowiednich odległościach (max. 50 m przy średnicach kanału do 0,50 m i 70 m przy średnicach powyżej 0,50 m) lub na zmianie kierunku kanału,
 - studzienki połączeniowe powinny być lokalizowane na połączeniu jednego lub dwóch kanałów bocznych,
 - wszystkie kanały w studzienkach należy łączyć oś w oś (w studzienkach krytych),
 - studzienki należy wykonywać na uprzednio wzmocnionym (warstwą tłucznia lub żwiru) dnie wykopu i przygotowanym fundamencie betonowym,
 - studzienki wykonywać należy zasadniczo w wykopie szerokoprzestrzennym. Natomiast w trudnych warunkach gruntowych (przy występowaniu wody gruntowej, kurzawki itp.) w wykopie wzmocnionym,
 - w przypadku gdy różnica rzędnych dna kanałów w studziencie przekracza 0,50 m należy stosować studzienki spadowe-kaskadowe,
 - studzienki kaskadowe zlokalizowane na kanałach o średnicy powyżej 0,40 m powinny mieć przelew o kształcie i wymiarach uzasadnionych obliczeniami hydraulicznymi. Natomiast studzienki zlokalizowane na kanałach o średnicy do 0,40 m włącznie powinny mieć spad w postaci rury pionowej usytuowanej na zewnątrz studzienki. Różnica poziomów przy tym rozwiązaniu nie powinna przekraczać 4,0 m.
- Sposób wykonania studzienek (przelotowych, połączeniowych i kaskadowych) przedstawiony jest w Katalogu budownictwa oznaczonego symbolem KB-4.12.1 (7, 6, 8) [22], a ponadto w „Katalogu powtarzalnych elementów drogowych” opracowanym przez „Transprojekt” Warszawa [23].
- Studzienki rewizyjne składają się z następujących części:
- komory roboczej,
 - komina wjazdowego,
 - dna studzienki,

- włazu kanałowego,
- stopni zjazdowych.

Komora robocza powinna mieć wysokość minimum 2,0 m. W przypadku studzienek płytkich (kiedy głębokość ułożenia kanału oraz warunki ukształtowania terenu nie pozwalają zapewnić ww. wysokości) dopuszczalna jest wysokość komory roboczej mniejszą niż 2,0 m. Przejścia rur kanalizacyjnych przez ściany komory należy obudować i uszczelnić materiałem plastycznym lub elastomerowym ustalonym w dokumentacji projektowej. Komin wjazdowy powinien być wykonany z kręgów betonowych lub żelbetowych o średnicy 0,80 m wg BN-86/8971-08 [19]. Posadowienie komina należy wykonać na płycie żelbetowej przejściowej (lub rzadziej na kręgu stożkowym) w takim miejscu, aby pokrywa wjazdu znajdowała się nad spocznikiem o największej powierzchni.

Studzienki płytkie mogą być wykonane bez kominów wjazdowych, wówczas bezpośrednio na komorze roboczej należy umieścić płytę pokrywową, a na niej skrzynkę wjazdową wg PN-EN 124 [1]. Dno studzienki należy wykonać na mokro w formie płyty dennej z wyprofilowaną kinetą.

Kineta w dolnej części (do wysokości równej połowie średnicy kanału) powinna mieć przekrój zgodny z przekrojem kanału, a powyżej przedłużony pionowymi ściankami do poziomu maksymalnego napełnienia kanału. Przy zmianie kierunku trasy kanału kineta powinna mieć kształt łuku stycznego do kierunku kanału, natomiast w przypadku zmiany średnicy kanału powinna ona stanowić przejście z jednego wymiaru w drugi. Dno studzienki powinno mieć spadek co najmniej 3 % w kierunku kinety.

Studzienki usytuowane w korpusach drogi (lub innych miejscach narażonych na obciążenia dynamiczne) powinny mieć wąż typu ciężkiego wg PN-EN 124 [1]. W innych przypadkach można stosować wazy typu lekkiego wg PN-EN 124 [1].

Poziom wąż w powierzchni utwardzonej powinien być z nią równy, natomiast w trawnikach i zieleńcach górna krawędź wjazdu powinna znajdować się na wysokości min. 8 cm ponad poziomem terenu.

W ścianie komory roboczej oraz komina wjazdowego należy zamontować mijankowo stopnie zjazdowe w dwóch rzędach, w odległościach pionowych 0,30 m i w odległości poziomej osi stopni 0,30 m.

5.5.4. Komory przelotowe i połączeniowe

Dla kanałów o średnicy 0,8 m i większych należy stosować komory przelotowe i połączeniowe projektowane indywidualnie, złożone z następujących części:

- komory roboczej,
- płyty stropowej nad komorą,
- komina wjazdowego średnicy 0,8 m,
- płyty pod wąż,
- wjazdu typu ciężkiego średnicy 0,6 m.

Podstawowe wymagania dla komór roboczych:

- wysokość mierzona od półki-spocznika do płyty stropowej powinna wynosić od 1,80 do 2,0 m,
- długość mierzona wzdłuż przepływu min. 1,20 m,
- szerokość należy przyjmować jako równą: szerokość kanału zbiorczego plus szerokość półek po obu stronach kanału; minimalny wymiar półki po stronie wjazdu powinien wynosić 0,50 m, zaś po stronie przeciwnej 0,30 m,
- wymiary w planie dla komór połączeniowych uzależnione są ponadto od wielkości kanałów i od promieni kinet, które należy przyjmować dla kanałów bocznych o przekroju do 0,40 m równe 0,75 m, a ponad 0,40 m - równe 1,50 m.

Komory przelotowe powinny być lokalizowane na odcinkach prostych kanałów w odległościach do 100 m oraz przy zmianie kierunku kanału. Komory połączeniowe powinny być zlokalizowane na połączeniu jednego lub dwóch kanałów bocznych.

Wykonanie połączenia kanałów, komina wjazdowego i kinet podano w pkt 5.5.3.

5.5.5. Studzienki ściekowe

Studzienki ściekowe, przeznaczone do odprowadzania wód opadowych z jezdni dróg i placów, powinny być z wpustem ulicznym żeliwnym i osadnikiem. Podstawowe wymiary studzienek powinny wynosić:

- głębokość studzienki od wierzchu skrzynki wpustu do dna wylotu przykanalika 1,65 m (wyjątkowo - min. 1,50 m i max. 2,05 m),
- głębokość osadnika 0,95 m,
- średnica osadnika (studzienki) 0,50 m.

Krata ściekowa wpustu powinna być usytuowana w ścieku jezdni, przy czym wierzch kraty powinien być usytuowany 2 cm poniżej ścieku jezdni. Lokalizacja studzienek wynika z rozwiązania drogowego.

Liczba studzienek ściekowych i ich rozmieszczenie uzależnione jest przede wszystkim od wielkości odwadnianej powierzchni jezdni i jej spadku podłużnego. Należy przyjmować, że na jedną studzienkę powinno przypadać od 800 do 1000 m² nawierzchni szczelnej.

Rozstaw wpustów przy pochyleniu podłużnym ścieku do 3 % powinien wynosić od 40 do 50 m; od 3 do 5 % powinien wynosić od 50 do 70 m; od 5 do 10 % - od 70 do 100 m.

Wpusty uliczne na skrzyżowaniach ulic należy rozmieszczać przy krawężnikach prostych w odległości minimum 2,0 m od zakończenia łuku krawężnika.

Przy umieszczeniu kratek ściekowych bezpośrednio w nawierzchni, wierzch kraty powinien znajdować się 0,5 cm poniżej poziomu warstwy ścieralnej. Każdy wpust powinien być podłączony do kanału za pośrednictwem studzienki rewizyjnej połączeniowej, studzienki krytej (tzw. ślepej) lub wyjątkowo za pomocą wpustu bocznego. Wpustów deszczowych nie należy sprzęgać. Gdy zachodzi konieczność zwiększenia powierzchni spływu, dopuszcza się w wyjątkowych przypadkach stosowanie wpustów podwójnych.

W przypadkach kolizyjnych, gdy zachodzi konieczność usytuowania wpustu nad istniejącymi urządzeniami podziemnymi, można studzienkę ściekową wypłyć do min. 0,60 m nie stosując osadnika. Osadnik natomiast powinien być ustawiony poza kolizyjnym urządzeniem i połączony przykanalikiem ze studzienką, jak również z kanałem zbiorczym. Odległość osadnika od krawężnika jezdni nie powinna przekraczać 3,0 m.

5.5.6. Izolacje

Studzienki zabezpiecza się przez posmarowanie z zewnątrz izolacją bitumiczną. Dopuszcza się stosowanie innego środka izolacyjnego uzgodnionego z Inżynierem.

W środowisku słabo agresywnym, niezależnie od czynnika agresji, studzienki należy zabezpieczyć przez zagruntowanie izolacją asfaltową oraz trzykrotne posmarowanie lepikiem asfaltowym stosowanym na gorąco wg PN-C-96177 [14]. W środowisku silnie agresywnym (z uwagi na dużą różnorodność i bardzo duży przedział natężenia czynnika agresji) sposób zabezpieczenia rur przed korozją Wykonawca uzgodni z Inżynierem.

5.5.7. Zasypanie wykopów i ich zagęszczenie

Zасыpywanie rur w wykopie należy prowadzić warstwami grubości 20 cm. Materiał zasypkowy powinien być równomiernie układany i zagęszczany po obu stronach przewodu. Wskaźnik zagęszczenia powinien być zgodny z określonym w SST.

Rodzaj gruntu do zasypywania wykopów Wykonawca uzgodni z Inżynierem.

6. KONTROLA JAKOŚCI ROBÓT

6.1. Ogólne zasady kontroli jakości robót

Ogólne zasady kontroli jakości robót podano w SST D-M-00.00.00 „Wymagania ogólne” pkt 6.

6.2. Kontrola, pomiary i badania

6.2.1. Badania przed przystąpieniem do robót

Przed przystąpieniem do robót Wykonawca powinien:

- wykonać badania materiałów do betonu i zapraw i ustalić receptę,
- uzyskać wymagane dokumenty, dopuszczające wyroby budowlane do obrotu (aprobaty techniczne, certyfikaty zgodności, deklaracje zgodności, ew. badania materiałów wykonane przez dostawców itp.) [27],

Wszystkie dokumenty oraz wyniki badań Wykonawca przedstawia Inżynierowi do akceptacji.

6.2.2. Kontrola, pomiary i badania w czasie robót

Wykonawca jest zobowiązany do stałej i systematycznej kontroli prowadzonych robót w zakresie i z częstotliwością określoną w niniejszej SST i zaakceptowaną przez Inżyniera.

W szczególności kontrola powinna obejmować:

- sprawdzenie rzędnych założonych ław celowniczych w nawiązaniu do podanych stałych punktów wysokościowych z dokładnością do 1 cm,
- badanie zabezpieczenia wykopów przed zalaniem wodą,
- badanie i pomiary szerokości, grubości i zagęszczenia wykonanej warstwy podłoża z kruszywa mineralnego lub betonu,
- badanie odchylenia osi kolektora,
- sprawdzenie zgodności z dokumentacją projektową założenia przewodów i studzienek,

- badanie odchylenia spadku kolektora deszczowego,
- sprawdzenie prawidłowości ułożenia przewodów,
- sprawdzenie prawidłowości uszczelniania przewodów,
- badanie wskaźników zagęszczenia poszczególnych warstw zasypu,
- sprawdzenie rzędnych posadowienia studzienek ściekowych (kratek) i pokryw włazowych,
- sprawdzenie zabezpieczenia przed korozją.

6.2.3. Dopuszczalne tolerancje i wymagania

- odchylenie odległości krawędzi wykopu w dnie od ustalonej w planie osi wykopu nie powinno wynosić więcej niż ± 5 cm,
- odchylenie wymiarów w planie nie powinno być większe niż 0,1 m,
- odchylenie grubości warstwy podłoża nie powinno przekraczać ± 3 cm,
- odchylenie szerokości warstwy podłoża nie powinno przekraczać ± 5 cm,
- odchylenie kolektora rurowego w planie, odchylenie odległości osi ułożonego kolektora od osi przewodu ustalonej na ławach celowniczych nie powinna przekraczać ± 5 mm,
- odchylenie spadku ułożonego kolektora od przewidzianego w projekcie nie powinno przekraczać -5% projektowanego spadku (przy zmniejszonym spadku) i +10% projektowanego spadku (przy zwiększonym spadku),
- wskaźnik zagęszczenia zasypki wykopów określony w trzech miejscach na długości 100 m powinien być zgodny z pkt 5.5.9,
- rzędne kratek ściekowych i pokryw studzienek powinny być wykonane z dokładnością do ± 5 mm.

7. OBMIAR ROBÓT

7.1. Ogólne zasady obmiaru robót

Ogólne zasady obmiaru robót podano w SST D-M-00.00.00 „Wymagania ogólne” pkt 7.

7.2. Jednostka obmiarowa

Jednostką obmiarową jest m (metr) wykonanej i odebranej kanalizacji.

8. ODBIÓR ROBÓT

8.1. Ogólne zasady odbioru robót

Ogólne zasady odbioru robót podano w SST D-M-00.00.00 „Wymagania ogólne” pkt 8.

Roboty uznaje się za wykonane zgodnie z dokumentacją projektową, SST i wymaganiami Inżyniera, jeżeli wszystkie pomiary i badania z zachowaniem tolerancji wg pkt 6 dały wyniki pozytywne.

8.2. Odbiór robót zanikających i ulegających zakryciu

Odbiorowi robót zanikających i ulegających zakryciu podlegają:

- roboty montażowe wykonania rur kanałowych i przykanalika,
- wykonane studzienki ściekowe i kanalizacyjne,
- wykonane komory,
- wykonana izolacja,
- zasypany zagęszczony wykop.

Odbiór robót zanikających powinien być dokonany w czasie umożliwiającym wykonanie korekt i poprawek, bez hamowania ogólnego postępu robót. Długość odcinka robót ziemnych poddana odbiorowi nie powinna być mniejsza od 50 m.

9. PODSTAWA PŁATNOŚCI

9.1. Ogólne ustalenia dotyczące podstawy płatności

Ogólne ustalenia dotyczące podstawy płatności podano w SST D-M-00.00.00 „Wymagania ogólne” pkt 9.

9.2. Cena jednostki obmiarowej

Cena 1 m wykonanej i odebranej kanalizacji obejmuje:

- oznakowanie robót,
- dostawę materiałów,
- wykonanie robót przygotowawczych,
- wykonanie wykopu w gruncie kat. I-IV wraz z umocnieniem ścian wykopu i jego odwodnienie,

- przygotowanie podłoża i fundamentu,
- wykonanie sączków,
- wykonanie wylotu kolektora,
- ułożenie przewodów kanalizacyjnych, przykanalików, studni, studzienek ściekowych,
- wykonanie izolacji rur i studzienek,
- zasypanie i zagęszczenie wykopu,
- przeprowadzenie pomiarów i badań wymaganych w specyfikacji technicznej.

10. PRZEPISY ZWIĄZANE

10.1. Normy

1. PN-EN 124:2000 Zwieńczenia wpustów i studzienek kanalizacyjnych do nawierzchni dla ruchu pieszego i kołowego. Zasady konstrukcji, badania typu, znakowanie, sterowanie jakością
2. PN-EN 197-1:2002 Cement. Część 1: Skład, wymagania i kryteria zgodności dotyczące cementu powszechnego użytku
3. PN-EN 206-1:2000 Beton. Część 1: Wymagania, właściwości, produkcja i zgodność
4. PN-EN 295:2002 Rury i kształtki kamionkowe i ich połączenia w sieci drenażowej i kanalizacyjnej
5. PN-EN 1115:2002 Systemy przewodów rurowych z tworzyw sztucznych do kanalizacji ciśnieniowej deszczowej i ściekowej. Utwardzalne tworzywa sztuczne na bazie nienasyconej żywicy poliestrowej (UP) wzmocnione włóknem szklanym (GRP)
6. PN-EN 12620:2004 Kruszywa do betonu (Norma do zastosowań przyszłościowych. Tymczasowo należy stosować normę PN-B-06712 [10])
7. PN-EN 13043:2004 Kruszywa do mieszanek bitumicznych i powierzchniowych utwaleń stosowanych na drogach, lotniskach i innych powierzchniach przeznaczonych do ruchu (Norma do zastosowań przyszłościowych. Tymczasowo należy stosować normy: PN-B-11111 [11] i PN-B-11112 [12])
8. PN-EN 13101:2002 Stopnie do studzienek wiazowych. Wymagania, znakowanie, badania i ocena zgodności
9. PN-B-06250:1988 Beton zwykły
10. PN-B-06712:1986 Kruszywa mineralne do betonu
11. PN-B-11111:1996 Kruszywa mineralne. Kruszywa naturalne do nawierzchni drogowych. Żwir i mieszanka
12. PN-B-11112:1996 Kruszywa mineralne. Kruszywa łamane do nawierzchni drogowych
13. PN-B-12037:1998 Wyroby budowlane ceramiczne. Cegły kanalizacyjne
14. PN-C-96177:1958 Lepik asfaltowy bez wypełniaczy stosowany na gorąco
15. PN-H-74101:1984 Żeliwne rury ciśnieniowe do połączeń sztywnych
16. PN-B-14501:1990 Zaprawy budowlane zwykłe
17. BN-86/8971-06.00 Rury bezciśnieniowe. Kielichowe rury betonowe i żelbetowe „Wipro”
18. BN-83/8971-06.02 Rury bezciśnieniowe. Rury betonowe i żelbetowe
19. BN-86/8971-08 Prefabrykaty budowlane z betonu. Kręgi betonowe i żelbetowe
20. BN-88/6731-08 Cement. Transport i przechowywanie

10.2. Inne dokumenty

21. Instrukcja zabezpieczania przed korozją konstrukcji betonowych opracowana przez Instytut Techniki Budowlanej - Warszawa 1986 r.
22. Katalog budownictwa
 - KB4-4.12.1.(6) Studzienki połączeniowe (lipiec 1980)
 - KB4-4.12.1.(7) Studzienki przelotowe (lipiec 1980)

- KB4-4.12.1.(8) Studzienki spadowe (lipiec 1980)
KB4-4.12.1.(11) Studzienki ślepe (lipiec 1980)
KB4-3.3.1.10.(1) Studzienki ściekowe do odwodnienia dróg (październik 1983)
KB1-22.2.6.(6) Kręgi betonowe średnicy 50 cm; wysokości 30 lub 60 cm
23. „Katalog powtarzalnych elementów drogowych”. „Transprojekt” - Warszawa, 1979-1982 r.
 24. Tymczasowa instrukcja projektowania i budowy przewodów kanalizacyjnych z rur „Wipro”, Centrum Techniki Komunalnej, 1978 r.
 25. Wytyczne eksploatacyjne do projektowania sieci i urządzeń sieciowych, wodociągowych i kanalizacyjnych, BPC WiK „Cewok” i BPBBO Miastoprojekt-Warszawa, zaakceptowane i zalecone do stosowania przez Zespół Doradczy ds. procesu inwestycyjnego powołany przez Prezydenta m.st. Warszawy - sierpień 1984 r.
 26. Ustawa z dnia 16 kwietnia 2004 r. o wyrobach budowlanych (Dz. U. nr 92, poz. 881)
 27. Rozporządzenie Ministra Infrastruktury z dn. 11 sierpnia 2004 r. w sprawie sposobów deklarowania zgodności wyrobów budowlanych oraz sposobu znakowania ich znakiem budowlanym (Dz. U. nr 198, poz. 2041)
 28. Rozporządzenie Ministra Infrastruktury z dn. 08 listopada 2004 r. w sprawie aprobat technicznych oraz jednostek organizacyjnych upoważnionych do ich wydawania (Dz. U. nr 249, poz. 2497)

1. WSTĘP

1.1. Przedmiot SST

Przedmiotem niniejszej szczegółowej specyfikacji technicznej (SST) są wymagania dotyczące wykonania i odbioru robót związanych z rozbiórką elementów dróg przy **Przebudowie ulicy Diamentowej w Dygowie**.

1.2. Zakres stosowania SST

Szczegółowa specyfikacja techniczna (SST) jest dokumentem przetargowym i kontraktowym przy zleceniu i realizacji i robót wymienionych w pkt. 1.1..

1.3. Zakres robót objętych SST

Ustalenia zawarte w niniejszej specyfikacji dotyczą zasad prowadzenia robót związanych z rozbiórką – **roboty wymienione w przedmiarze robót – I poz. od 13 do 16.**

1.4. Ogólne wymagania dotyczące robót

Ogólne wymagania dotyczące robót podano w SST D-00.00.00 „Wymagania ogólne” pkt 1.5.

2. MATERIAŁY

2.1. Ogólne wymagania dotyczące materiałów

Ogólne wymagania dotyczące materiałów, ich pozyskiwania i składowania, podano w SST D-00.00.00 "Wymagania ogólne" pkt 2.

3. SPRZĘT

3.1. Ogólne wymagania dotyczące sprzętu

Ogólne wymagania dotyczące sprzętu podano w SST D-00.00.00 "Wymagania ogólne" pkt 3.

3.2. Sprzęt do rozbiórki

Do wykonania robót związanych z rozbiórką krawężników i obrzeży może być wykorzystany sprzęt podany poniżej, lub inny zaakceptowany przez Inżyniera:

- sprężarka przewoźna spalinowa

4. TRANSPORT

4.1. Ogólne wymagania dotyczące transportu

Ogólne wymagania dotyczące transportu podano w SST D-00.00.00 "Wymagania ogólne" pkt 4.

4.2. Transport materiałów z rozbiórki

Materiał z rozbiórki można przewozić dowolnym środkiem transportu.

5. WYKONANIE ROBÓT

5.1. Ogólne zasady wykonania robót

Ogólne zasady wykonania robót podano w SST D-00.00.00 "Wymagania ogólne" pkt 5.

5.2. Wykonanie robót rozbiórkowych

Roboty rozbiórkowe elementów ulic obejmują usunięcie z terenu budowy wszystkich elementów wymienionych w pkt 1.3, zgodnie z dokumentacją projektową, SST lub wskazanych przez Inżyniera. Jeśli dokumentacja projektowa nie zawiera dokumentacji inwentaryzacyjnej lub/i rozbiórkowej, Inżynier może polecić Wykonawcy sporządzenie takiej dokumentacji, w której zostanie określony przewidziany odzysk materiałów.

Roboty rozbiórkowe można wykonywać mechanicznie lub ręcznie w sposób określony w SST lub przez Inżyniera.

Wszystkie elementy możliwe do powtórnego wykorzystania powinny być usuwane bez powodowania zbędnych uszkodzeń. o ile uzyskane elementy nie stają się własnością Wykonawcy, powinien on przewieźć je na miejsce określone w SST lub wskazane przez Inżyniera.

Elementy i materiały, które zgodnie z SST stają się własnością Wykonawcy, powinny być usunięte z terenu budowy.

Doły (wykopy) powstałe po rozbiórce elementów ulic i ogrodzeń znajdujące się w miejscach, gdzie zgodnie z dokumentacją projektową będą wykonane wykopy drogowe, powinny być tymczasowo zabezpieczone. W szczególności należy zapobiec gromadzeniu się w nich wody opadowej.

6. KONTROLA JAKOŚCI ROBÓT

6.1. Ogólne zasady kontroli jakości robót

Ogólne zasady kontroli jakości robót podano w SST D-00.00.00 "Wymagania ogólne" pkt 6.

6.2. Kontrola jakości robót rozbiórkowych

Kontrola jakości robót polega na wizualnej ocenie kompletności wykonanych robót rozbiórkowych oraz sprawdzeniu stopnia uszkodzenia elementów przewidzianych do powtórnego wykorzystania.

Zagęszczenie gruntu wypełniającego ewentualne doły po usuniętych elementach nawierzchni, ogrodzeń i przepustów powinno spełniać odpowiednie wymagania określone w SST D-02.00.00 "Roboty ziemne".

7. OBMIAR ROBÓT

7.1. Ogólne zasady obmiaru robót

Ogólne zasady obmiaru robót podano w SST D-00.00.00 "Wymagania ogólne" pkt 7.

7.2. Jednostka obmiarowa

Jednostką obmiarową robót związanych z rozbiórką elementów ulic i ogrodzeń jest:

- dla krawężnika i obrzeża - m - metr
- dla nawierzchni chodnika i wjazdów – m² – metr kwadratowy

8. ODBIÓR ROBÓT

Ogólne zasady odbioru robót podano w SST D-00.00.00 "Wymagania ogólne" pkt 8.

9. PODSTAWA PŁATNOŚCI

9.1. Ogólne ustalenia dotyczące podstawy płatności

Ogólne ustalenia dotyczące podstawy płatności podano w SST D-00.00.00 "Wymagania ogólne" pkt 9.

9.2. Cena jednostki obmiarowej

Cena wykonania robót obejmuje:

- dla rozbiórki krawężników i obrzeży:
 - a) odkopanie krawężników, obrzeży wraz z wyjęciem i oczyszczeniem,
 - b) zerwanie podsypki cementowo-piaskowej i ew. ław,
 - c) załadunek i wywiezienie materiału z rozbiórki,
 - d) wyrównanie podłoża i uporządkowanie terenu rozbiórki;
- dla rozbiórki chodników i wjazdów:
 - a) odkopanie płytek chodnikowych, „trylinki”, płyt „IOMB”, kostki kamiennej i nawierzchni bitumicznej wraz z wyjęciem i oczyszczeniem,
 - b) załadunek i wywiezienie materiału z rozbiórki,
 - c) wyrównanie podłoża i uporządkowanie terenu rozbiórki;

10. PRZEPISY ZWIĄZANE

1. PN-D-95017 Surowiec drzewny. Drewno tartaczne iglaste.
2. PN-D-96000 Tarcica iglasta ogólnego przeznaczenia
3. PN-D-96002 Tarcica liściasta ogólnego przeznaczenia
4. PN-H-74219 Rury stalowe bez szwu walcowane na gorąco ogólnego stosowania
5. PN-H-74220 Rury stalowe bez szwu ciągnięte i walcowane na zimno ogólnego przeznaczenia
6. PN-H-93401 Stal walcowana, Kątowniki równoramienne

7. PN-H-93402 Kątowniki nierównoramienne stalowe walcowane na gorąco
8. BN-87/5028-12 Gwoździe budowlane. Gwoździe z trzpieniem gładkim, okrągłym i kwadratowym
9. BN-77/8931-12 Oznaczenie wskaźnika zagęszczenia gruntu.

1. WSTĘP

1.1. Przedmiot SST

Przedmiotem niniejszej ogólnej specyfikacji technicznej (SST) są wymagania dotyczące wykonania i odbioru robót związanych z wykonaniem przestawienia ogrodzenia z siatki metalowej przy posesjach przydrożnych.

1.2. Zakres stosowania SST

Ogólna specyfikacja techniczna (OST) jest materiałem pomocniczym do opracowania specyfikacji technicznej wykonania i odbioru robót budowlanych (ST) stosowanej jako dokument przetargowy i kontraktowy przy zadaniu **Przebudowa drogi gminnej w Dygowie**.

1.3. Zakres robót objętych SST

Ustalenia zawarte w niniejszej specyfikacji dotyczą zasad prowadzenia robót związanych z wykonaniem i odbiorem przestawienia ogrodzenia z siatki metalowej plecionej ślimakowej na linkach stalowych, ze słupkami z rur stalowych i kompletnymi bramami lub furtkami, ustawianego zwykle na granicy posesji sąsiadującej z pasem drogowym. Przestawienie ogrodzenia wynika zwykle z potrzeb poszerzenia drogi (ulicy), wymagającego odsunięcia ogrodzenia na nowe położenie, nie kolidujące z nową drogą - **roboty wymienione w przedmiarze robót – poz. 13 i 17**.

1.4. Określenia podstawowe

1.4.1. Ogrodzenie posesji przydrożnej - przegroda fizyczna, chroniąca przed przedostawaniem się niepożądanych intruzów (np. ludzi, zwierząt lub pojazdów) na posesję położoną w pobliżu drogi.

1.4.2. Przestawienie ogrodzenia – przeniesienie całego ogrodzenia lub jego części z dotychczasowego położenia, kolidującego zwykle z rozbudową drogi (ulicy), na nowe miejsce zlokalizowane na posesji przydrożnej, poza nowym pasem drogowym.

1.4.3. Siatka metalowa - siatka wykonana z drutu, pleciona, zgrzewana, skręcana oraz kombinowana, o różnych wielkościach oczek.

1.4.4. Siatka pleciona ślimakowa - siatka o oczkach kwadratowych, pleciona z płaskich spiral wykonanych z drutu okrągłego.

1.4.5. Stalowa linka usztywniająca - równomiernie skręcone splotki z drutu okrągłego, tworzące linię stalową.

1.4.6. Pozostałe określenia podstawowe są zgodne z obowiązującymi, odpowiednimi polskimi normami i z definicjami podanymi w SST D-M-00.00.00 „Wymagania ogólne” [1] pkt 1.4.

1.5. Ogólne wymagania dotyczące robót

Ogólne wymagania dotyczące robót podano w SST D-M-00.00.00 „Wymagania ogólne” [1] pkt 1.5.

2. MATERIAŁY

2.1. Ogólne wymagania dotyczące materiałów

Ogólne wymagania dotyczące materiałów, ich pozyskiwania i składowania, podano w SST D-M-00.00.00 „Wymagania ogólne” [1] pkt 2.

2.2. Materiały do wykonania robót

2.2.1. Zgodność materiałów z dokumentacją projektową

Materiały do wykonania robót powinny być zgodne z ustaleniami dokumentacji projektowej lub ST.

2.2.2. Materiały użyte przy przestawieniu ogrodzenia

Do robót przy przestawianiu ogrodzenia z siatki należy użyć:

- elementy ogrodzenia uzyskane z rozbiórki, nadające się do ponownego zastosowania,
- nowe elementy ogrodzenia, zastępujące istniejące elementy uszkodzone, o podobnych wymiarach, wyglądzie i kształtach.

2.2.3. Właściwości nowych elementów ogrodzenia

W przypadku uzupełniania przestawianego ogrodzenia o nowe elementy, zaleca się, pod warunkiem zaakceptowania przez Inżyniera, aby miały one właściwości przedstawione poniżej.

a) Metalowa siatka pleciona ślimakowa. Siatka pleciona ślimakowa (przykład: rys.1) powinna odpowiadać wymaganiom określonym przez OST D-07.06.01 [3] i D-07.06.01a [4].

Długość dostarczanej przez producenta siatki, zwiniętej w rolkę, powinna wynosić od 10 do 25 m. Odchyłki długości nie powinny przekraczać $\pm 0,1$ m dla wielkości boku oczka 30 oraz $\pm 0,2$ m dla siatek wielkości boku oczka od 40 do 70. Powierzchnia siatki powinna być gładka, bez załamań, wybrzuszeń i wgnieceń. Spirala powinna być wykonana z jednego odcinka drutu. Splecenie siatki powinno być przeprowadzone przez połączenie spirali wszystkimi zwojami. Końce spirali z obydwu stron powinny być równo obcięte w odległości co najmniej 30% wymiaru boku oczka. Siatki w rolkach należy przechowywać w pozycji pionowej w pomieszczeniach suchych, z dala od materiałów działających korodująco.

Drut w siatce powinien być okrągły, cynkowany. Dopuszcza się pokrywanie drutu innymi powłokami, pod warunkiem zaakceptowania przez Inżyniera. Wytrzymałość drutu na rozciąganie powinna wynosić co najmniej 588 MPa (dopuszcza się wytrzymałość od 412 do 588 MPa pod warunkiem akceptacji przez Inżyniera).

Dopuszcza się inne rodzaje siatek, np. siatkę zwijaną z drutu, siatkę o splocie tkackim, siatkę jednolitą z ciętej blachy stalowej, siatkę zgrzewaną, siatkę skręcaną z różnymi kształtami oczek, siatkę w ramach stalowych itp., pod warunkiem zaakceptowania przez Inżyniera.

b) Słupki z rur stalowych. Słupki metalowe ogrodzenia można wykonać z ocynkowanych rur okrągłych. Rury powinny odpowiadać wymaganiom określonym w OST D-07.06.01 [3] lub w innym dokumencie zaakceptowanym przez Inżyniera. Powierzchnia zewnętrzna i wewnętrzna rur nie powinna wykazywać wad w postaci łusek, pęknięć, zawałców i naderwań. Dopuszczalne są nieznaczne nierówności, pojedyncze rysy wynikające z procesu wytwarzania, mieszczące się w granicach dopuszczalnych odchyłek wymiarowych. Końce rur powinny być obcięte równo i prostopadle do osi rury.

Pożądane jest, aby rury były dostarczane o:

- długościach dokładnych, zgodnych z zamówieniem; z dopuszczalną odchyłką + 10 mm,
- długościach wielokrotnych w stosunku do zamówionych długości dokładnych poniżej 3 m z naddatkiem 5 mm na każde cięcie i z dopuszczalną odchyłką dla całej długości wielokrotnej, jak dla długości dokładnych.

Rury powinny być proste. Dopuszczalne miejscowe odchylenia od prostej nie powinny przekraczać 1,5 mm na 1 m długości rury. Rury powinny być wykonane ze stali w gatunkach dopuszczonych przez normy. Rury powinny być dostarczone bez opakowania w wiązkach lub luzem względnie w opakowaniu uzgodnionym ze składającym zamówienie. Rury powinny być cechowane indywidualnie (dotyczy średnic 31,8 mm i większych i grubości ścianek 3,2 mm i większych) lub na przywieszkach metalowych (dotyczy średnic i grubości mniejszych). Cechowanie na rurze lub przywieszce powinno co najmniej obejmować: znak wytwórcy, znak stali i numer wylotu. Dopuszcza się inne rodzaje słupków, np. z rur o kształcie kwadratowym lub prostokątnym względnie z kształtowników (kątowników, ceowników, dwuteowników) pod warunkiem zaakceptowania przez Inżyniera.

c) Stalowe liny usztywniające ogrodzenie. Stalowe linki usztywniające siatkę ogrodzenia powinny odpowiadać wymaganiom określonym przez OST D-07.06.01 [3].

Druty w splocie liny powinny do siebie ściśle przylegać, być równo naciągnięte, nie powinny krzyżować się w poszczególnych warstwach. Nie powinno być drutów luźnych. Końce drutów powinny być łączone przez zgrzewanie doczołowe lub lutowanie mosiądzem. Miejsca łączenia przez lutowanie lub zgrzewanie nie powinny być kruche i nie powinny posiadać zgrubień i ściśnień. Odległość między poszczególnymi miejscami łączenia drutów zwijanych w jednej operacji nie powinna być mniejsza niż 500-krotna średnica spłotki.

d) Łączniki metalowe do mocowania elementów ogrodzenia Wszystkie drobne ocynkowane łączniki metalowe przewidziane do mocowania między sobą elementów ogrodzenia jak śruby, wkręty, nakrętki itp. powinny być czyste, gładkie, bez pęknięć, naderwań, rozwarstwień i wypukłych karbów. Własności mechaniczne łączników powinny odpowiadać wymaganiom określonym przez OST D-07.06.01 [3] lub inny dokument zaakceptowany przez Inżyniera. Dostawa może być dostarczona w pudełkach tekturowych, pojemnikach blaszanych lub paletach, w zależności od wielkości i masy wyrobów.

Śruby, wkręty, nakrętki itp. powinny być przechowywane w pomieszczeniach suchych, z dala od materiałów działających korodująco i w warunkach zabezpieczających przed uszkodzeniem. Minimalna grubość powłoki cynkowej powinna wynosić w warunkach użytkowania: a) umiarkowanych 8 μm , b) ciężkich - 12 μm .

2.2.4. Materiały do wykonania fundamentów betonowych „na mokro”

Materiały do wykonania fundamentów betonowych „na mokro” powinny odpowiadać wymaganiom OST D-07.06.01 [3] i D-07.06.01a [4]. Deskowanie powinno zapewnić sztywność i niezmienność układu oraz bezpieczeństwo konstrukcji. Deskowanie powinno być skonstruowane w sposób umożliwiający łatwy jego montaż i demontaż. Przed wypełnieniem mieszanką betonową, deskowanie powinno być sprawdzone, aby wykluczało wyciek zaprawy z mieszanki betonowej. Klasa betonu, jeśli w dokumentacji projektowej lub ST nie określono inaczej, powinna być B 15 lub B 20 lub zgodna ze wskazaniami Inżyniera. Składnikami betonu są: cement klasy 32,5, kruszywo, woda i domieszki.

Domieszki chemiczne do betonu i pręty zbrojenia mogą być stosowane jeśli przewiduje to dokumentacja projektowa, ST lub wskazania Inżyniera.

2.2.5. Materiały do malowania ogrodzenia

Do malowania można stosować farby ogólnego stosowania przeznaczone do użytku zewnętrznego, dobrej jakości, zaakceptowane przez Inżyniera, z nie przekroczonym okresem gwarancji, jako:

- a) farby do gruntowania przeciwrzdzewnego (farby i lakiery przeciwkorozyjne),
- b) farby nawierzchniowe (np. lakiery, emalie, wyroby ftalowe, ftalowo-styrenowe, akrylowe itp.),
- c) rozcieńczalniki, zalecone przez producenta stosowanej farby.

3. SPRZĘT

3.1. Ogólne wymagania dotyczące sprzętu

Ogólne wymagania dotyczące sprzętu podano w SST D-M-00.00.00 „Wymagania ogólne” [1] pkt 3.

3.2. Sprzęt do przestawienia ogrodzenia

Rozebranie i ustawienie ogrodzenia wykonuje się w zasadzie ręcznie, przy użyciu drobnego sprzętu pomocniczego, jak: szpadle, drągi stalowe, młotki, obcęgi, wyciągarki do napinania linek i siatki, itp. Przy przewożeniu, załadunku, wyładunku i wykonywaniu ogrodzenia można stosować: środki transportu, żurawie samochodowe, małe betoniarki przevożne do wykonywania fundamentów betonowych „na mokro”, przevożne zbiorniki do wody, itp., pod warunkiem zaakceptowania przez Inżyniera.

4. TRANSPORT

4.1. Ogólne wymagania dotyczące transportu

Ogólne wymagania dotyczące transportu podano w SST D-M-00.00.00 „Wymagania ogólne” [1] pkt 4.

4.2. Transport materiałów przy przestawianiu ogrodzenia

Materiały do przestawienia ogrodzenia można przewozić dowolnymi środkami transportu w warunkach zabezpieczających je przed uszkodzeniami mechanicznymi, zanieczyszczeniem, zmieszaniem z innymi materiałami i wpływami atmosferycznymi.

5. WYKONANIE ROBÓT

5.1. Ogólne zasady wykonania robót

Ogólne zasady wykonania robót podano w SST D-M-00.00.00 „Wymagania ogólne” [1] pkt 5.

5.2. Zasady wykonywania robót

Konstrukcja i sposób wykonania robót powinny być zgodne z dokumentacją projektową i ST. W przypadku braku wystarczających danych można korzystać z ustaleń podanych w niniejszej specyfikacji oraz z informacji podanych w załączniku.

Podstawowe czynności przy wykonywaniu robót obejmują:

1. roboty przygotowawcze,
2. demontaż istniejącego ogrodzenia,
3. ew. naprawę uszkodzonych elementów istniejącego ogrodzenia,
4. ustawienie słupków,
5. rozpięcie siatki metalowej,
6. ew. wykonanie bram i furtek,
7. malowanie ogrodzenia,
8. roboty wykończeniowe.

5.3. Roboty przygotowawcze

- Przed przystąpieniem do robót należy, na podstawie dokumentacji projektowej, ST lub wskazań Inżyniera:
- ustalić lokalizację terenu robót,
 - określić stan istniejącego ogrodzenia z ustaleniem elementów przydatnych, nieprzydatnych i nadających się do naprawy,
 - usunąć przeszkody, np. drzewa, krzaki, obiekty, elementy dróg itd.,
 - wytyczyć trasę ogrodzenia w terenie,
 - przedstawić, do akceptacji Inżyniera, zakres robót wykonywanych bezpośrednio na placu budowy i na zapleczu.

Zaleca się korzystanie z ustaleń SST D-01.00.00 [2] w zakresie niezbędnym do wykonania robót przygotowawczych.

5.4. Demontaż istniejącego ogrodzenia

Demontaż ogrodzenia z siatki obejmuje:

- rozebranie wszystkich elementów ogrodzenia, tj. siatki, słupków z ewentualnymi bloczkami fundamentowymi, linek, wzmocnień słupków narożnych i bramowych, bram, furtek itp.,
- posortowanie rozebranego materiału na materiał:
 - a) całkowicie przydatny do ponownego użytku,
 - b) uszkodzony, lecz nadający się do naprawy,
 - c) zniszczony, zakwalifikowany do usunięcia,
- naprawę elementów uszkodzonych,
- odwiezienie materiału zniszczonego w miejsce wskazane przez Inżyniera,
- składowanie materiałów przydatnych do wykorzystania przy wzniesieniu nowego ogrodzenia w miejscu uzgodnionym z Inżynierem, z:
 - a) ew. zwinięciem siatki i linek w rolki,
 - b) odrzewieniem miejsc skorodowanych,
 - c) oczyszczeniem elementów ogrodzenia z pyłu, kurzu, tłuszczu i innego zabrudzenia,
 - d) posortowaniem składowanych elementów ogrodzenia według rodzajów, wymiarów, ew. barw itp. (dotyczy sortowania wszystkich materiałów lub ich części w zależności od terminu ustawienia nowego ogrodzenia).

Wszystkie elementy przewidziane do powtórnego wykorzystania powinny być demontowane bez powodowania zbędnych uszkodzeń.

5.5. Naprawa elementów istniejącego ogrodzenia

Zakres napraw elementów istniejącego ogrodzenia, które są uszkodzone lecz nadające się do naprawy, powinien być określony przez Wykonawcę i przedstawiony do akceptacji Inżyniera. Naprawa określonych elementów ogrodzenia polega na doprowadzeniu ich do stanu właściwego dla całościowych funkcji ogrodzenia. Naprawione fragmenty ogrodzenia nie powinny w zasadzie różnić się konstrukcją i wyglądem od pozostałych odcinków. Zniszczenia lub wybrzuszenia siatki stalowej można naprawić przez usunięcie uszkodzonego odcinka i wstawienie nowego, łącząc starą i nową siatkę z zasady spiralami wplecionymi z siatki stalowej (patrz rys. 2). Podobnie można postąpić przy wymianie zniszczonych pojedynczych spiral siatki, które należy zastąpić nowymi.

Wygięte słupki stalowe można wyprostować przez uderzanie młotkiem, stosując odpowiednie przykłady drewniane od strony wygięcia. Ubytki w betonowych lub żelbetonowych fundamentach można uzupełnić zaprawą cementową po uprzednim oczyszczeniu zabrudzeń i okruszyn lub skuciu miejsc zastarzałych.

5.6. Wykonanie dołów pod słupki

Jeśli dokumentacja projektowa, ST lub Inżynier nie podaje inaczej, to doły pod słupki powinny mieć wymiary w planie co najmniej o 20 cm większe od wymiarów słupka, a głębokość od 0,8 do 1,2 m. Jeśli dokumentacja projektowa lub ST nie podaje inaczej, to najpierw należy wykonać doły pod słupki narożne, bramowe i na załamaniach ogrodzenia, a następnie dokonać podziału odcinków prostych na mniejsze odległości, zbliżone do odległości w istniejącym ogrodzeniu, a na nowych odcinkach siatki po 3÷6 m, z tym że przy wysokości siatki przekraczającej 2,2 m – po około 2 m i w takich odległościach wykonać doły pod słupki pośrednie.

5.7. Wykonanie fundamentów betonowych pod słupki

Jeśli dokumentacja projektowa lub ST nie podaje inaczej, to słupki mogą być osadzone w betonie ułożonym w dołku albo oprawione w bloczki betonowe formowane na terenie budowy i dostarczane do miejsca budowy ogrodzenia (patrz rys. 3). Po uzyskaniu akceptacji Inżyniera, słupki betonowe mogą być obłożone kamieniami lub gruzem i przysypane ziemią. Można również przenieść stare słupki z betonowym fundamentem lub jego częścią do nowych dołków fundamentowych. Słupkę należy wstawić w gotowy wykop i napęścić otwór mieszanką betonową odpowiadającą wymaganiom punktu 2.2.4. Do czasu stwardnienia betonu słupkę należy podeprzeć. Fundament betonowy wykonywany „na mokro”, w którym osadzono słupkę, można wykorzystywać do dalszych prac (np. napinania siatki) co najmniej po 7 dniach od ustawienia słupka w betonie, a jeśli temperatura w czasie wykonywania fundamentu jest niższa od 10°C - po 14 dniach.

5.8. Ustawienie słupków

Słupki, bez względu na rodzaj i sposób osadzenia w gruncie, powinny stać pionowo w linii ogrodzenia, a ich wierzchołki powinny znajdować się na jednakowej wysokości (patrz rys. 4). Słupki z rur powinny mieć zaspawany górny otwór rury (dotyczy wszystkich słupków nowych i jeśli to jest możliwe również istniejących).

Słupki końcowe, narożne, bramowe oraz stojące na załamaniach ogrodzenia o kącie większym od 15° należy zabezpieczyć przed wychyleniem się ukośnymi słupkami wspierającymi, ustawiając je wzdłuż biegu ogrodzenia pod kątem około od 30° do 45° (patrz rys. 5).

Słupki do siatki ogrodzeniowej powinny być przystosowane do umocowania na nich linek usztywniających przez posiadanie odpowiednich uszek lub otworów do zaczepów i haków metalowych. Słupki końcowe, narożne i bramowe powinny być dodatkowo przystosowane do umocowania do nich siatki. W terenie pochyłym ogrodzenie można ustawić ze stopniami lub bez wyrównania góry do poziomu (patrz rys. 6).

5.9. Rozpięcie siatki ogrodzeniowej

Liczbę linek usztywniających należy zachować taką, jaka jest w ogrodzeniu istniejącym, natomiast na nowych odcinkach zaleca się rozwiesić trzy linki (druły) usztywniające: u góry, na dole i w środku ogrodzenia i przymocować je do słupków. Do słupków końcowych, narożnych i bramowych (patrz rys. 7) linki muszą być starannie przymocowane (np. przewleczone przez uszka, zagięte do tyłu na około 10 cm i okręcone na bieżącym drucie). Linki powinny być umocowane tak, aby nie mogły przesuwać się i wywierać nacisku na słupki narożne i bramowe, a w przypadku zerwania się, aby zwalniały siatkę tylko między słupkami. Linki napina się ręcznie (patrz rys. 8) lub wyciągarkami względnie złączami rzymskimi wmontowanymi co 3 do 8 m lub innym sposobem zaakceptowanym przez Inżyniera. Nie należy zbyt silnie napinać linek, aby nie oddziaływały one ujemnie na słupki narożne lub bramowe. Siatkę metalową przymocowuje się do słupków końcowych, narożnych i bramowych za pomocą prętów płaskich lub zaokrąglonych lub w inny sposób zaakceptowany przez Inżyniera. Siatkę napina się w sposób podobny do napinania linek i przymocowuje się (np. kawałkami ocynkowanego drutu co 50 do 70 cm) do linek. Górną krawędź siatki metalowej należy łączyć z linką zaginając na niej poszczególne druty siatki (patrz rys. 9). Siatka powinna być napięta sztywno, jednak tak, aby nie ulegały zniekształceniu jej oczka. Połączenie starych odcinków przeniesionej siatki z nowymi odcinkami można wykonać spiralami wplecionymi z siatki wg opisu podanego w pktcie 5.5 (patrz rys. 2).

5.10. Wykonanie bram i furtek

Bramy i furtki należy wykonać zgodnie z lokalizacją starego ogrodzenia w dostosowaniu do ew. zmian wjazdów i chodników wejściowych. W przypadku braku wystarczających ustaleń ich lokalizację ustala Inżynier.

W przypadku zniszczenia istniejącego materiału bram i furtek zaleca się wykonanie nowych bram i furtek z kątowników (np. o wymiarach $45 \times 45 \times 5$ mm lub $50 \times 50 \times 6$ mm) lub innych kształtowników z wypełnieniem ram siatkami metalowymi (przykład podano na rys. 10). Każda brama i furka powinna być kompletna z niezbędnym wyposażeniem jak zawiasy, rygle, zamki itp.

5.11. Malowanie ogrodzenia

- Jeśli dokumentacja projektowa, ST lub Inżynier przewiduje pomalowanie ogrodzenia, to należy:
- z powierzchni siatki usunąć bardzo starannie pył, kurz, ewentualny tłuszcz, rdzę i inne zabrudzenia, zmniejszające przyczepność farby do podłoża; przez zmywanie, usuwanie przy użyciu szczotek stalowych, odrdzewiaczy chemicznych, materiałów ściernych, lub przy zastosowaniu innych środków,
 - ewentualnie wypełnić wgłębienia i rysy na powierzchniach za pomocą kitów lub szpachlówek ogólnego stosowania, a następnie wygładzić i zeszlifować podłoże pod farbę,
 - farbę dłużej przechowywaną przygotować do malowania przez usunięcie „kożucha” (zestalonej substancji błonotwórczej na powierzchni farby), dokładne wymieszanie (połączenie lżejszych i cięższych składników farby), rozcieńczenie zbyt zgęstniałej farby, ew. precedzenie (usunięcie nierozmieszanych resztek osadu i innych zanieczyszczeń),
 - malowanie przeprowadzać pędzlami, wałkami malarskimi lub ew. metodą natryskową (pistoletami elektrycznymi, urządzeniami kompresorowymi itp.),
 - z zasady malowanie należy wykonać dwuwarstwowo: farbą do gruntowania i farbą nawierzchniową (jedno- lub dwukrotnie), przy czym każdą następną warstwę można nałożyć po całkowitym wyschnięciu warstwy poprzedniej.

Rodzaj farby, jej kolor oraz liczbę jej warstw zastosowanych przy malowaniu określa ST lub Inżynier na wniosek Wykonawcy. Należy zwracać uwagę na dokładne pokrycie farbą miejsc stykania się słupka metalowego z betonem fundamentu, ze względu na najszybsze niszczenie się farby w tych miejscach i pojawianie się rdzawych zacieków sygnalizujących korozję słupka. Zaleca się stosowanie farb możliwie jak najmniej szkodliwych dla zdrowia ludzi i środowiska, z niską zawartością m.in. niearomatycznych rozpuszczalników. Przy stosowaniu farb nieznanego pochodzenia Wykonawca przedstawi do akceptacji Inżyniera badania na zawartość szkodliwych składników (np. trującego toluenu jako rozpuszczalnika).

Wykonawca nie dopuści do skażenia farbami wód powierzchniowych i gruntowych oraz kanalizacji. Zlewki poprodukcyjne, powstające przy myciu urządzeń i pędzli oraz z samej farby, należy usuwać do izolowanych zbiorników, w celu ich naturalnej lub sztucznej neutralizacji i detoksykacji.

5.12. Roboty wykończeniowe

Roboty wykończeniowe powinny być zgodne z dokumentacją projektową i ST. Do robót wykończeniowych należą prace związane z dostosowaniem wykonanych robót do istniejących warunków terenowych, takie jak:

- odtworzenie przeszkód czasowo usuniętych, np. nawierzchni, chodników, krawężników itp.,
- niezbędne uzupełnienia zniszczonej w czasie robót roślinności, tj. zatrawienia, krzewów, ew. drzew,
- ew. plantowanie terenu w pobliżu ogrodzenia,
- roboty porządkujące otoczenie terenu robót.

6. KONTROLA JAKOŚCI ROBÓT

6.1. Ogólne zasady kontroli jakości robót

Ogólne zasady kontroli jakości robót podano w SST D-M-00.00.00 „Wymagania ogólne” [1] pkt 6.

6.2. Badania przed przystąpieniem do robót

Przed przystąpieniem do robót Wykonawca powinien:

- uzyskać wymagane dokumenty, dopuszczające wyroby budowlane do obrotu i powszechnego stosowania (aprobaty techniczne, certyfikaty zgodności, deklaracje zgodności, ew. badania materiałów wykonane przez dostawców itp.),
- wykonać badania właściwości materiałów przeznaczonych do wykonania robót, określone przez Inżyniera,
- sprawdzić cechy zewnętrzne gotowych materiałów.

Wszystkie dokumenty oraz wyniki badań Wykonawca przedstawia Inżynierowi do akceptacji.

6.3. Badania w czasie robót

Częstotliwość oraz zakres badań i pomiarów, które należy wykonać w czasie robót podaje tablica 1.

Tablica 1. Częstotliwość oraz zakres badań i pomiarów w czasie robót

| Lp. | Wyszczególnienie badań i pomiarów | Częstotliwość badań | Wartości dopuszczalne |
|-----|--|---------------------|-----------------------------|
| 1 | Lokalizacja i zgodność granic terenu z dokumentacją projektową | Ocena ciągła | Wg dokumentacji projektowej |
| 2 | Demontaż starego ogrodzenia | Jw. | Wg pktu 5.4 |
| 3 | Naprawa elementów istniejącego ogrodzenia | Jw. | Wg pktu 5.5 |
| 4 | Prawidłowość wykonania dołów pod słupki | Jw. | Wg pktu 5.6 |
| 5 | Poprawność wykonania fundamentów betonowych pod słupki | Jw. | Wg pktu 5.7 |
| 6 | Poprawność ustawienia słupków | Jw. | Wg pktu 5.8 |
| 7 | Prawidłowość rozpięcia siatki | Jw. | Wg pktu 5.9 |
| 8 | Poprawność wykonania bram i furtek | Jw. | Wg pktu 5.10 |
| 9 | Poprawność malowania ogrodzenia | Jw. | Wg pktu 5.11 |

7. OBMIAR ROBÓT

7.1. Ogólne zasady obmiaru robót

Ogólne zasady obmiaru robót podano w SST D-M-00.00.00 „Wymagania ogólne” [1] pkt 7.

7.2. Jednostka obmiarowa

Jednostką obmiarową jest m (metr) przestawionego ogrodzenia.

8. ODBIÓR ROBÓT

Ogólne zasady odbioru robót podano w SST D-M-00.00.00 „Wymagania ogólne” [1] pkt 8. Roboty uznaje się za wykonane zgodnie z dokumentacją projektową, ST i wymaganiami Inżyniera, jeżeli wszystkie pomiary i badania z zachowaniem tolerancji według pktu 6 dały wyniki pozytywne.

9. PODSTAWA PŁATNOŚCI

9.1. Ogólne ustalenia dotyczące podstawy płatności

Ogólne ustalenia dotyczące podstawy płatności podano w SST D-M-00.00.00 [1] „Wymagania ogólne” pkt 9.

9.2. Cena jednostki obmiarowej

Cena wykonania 1 m ogrodzenia obejmuje:

- prace pomiarowe i roboty przygotowawcze,
- demontaż starego ogrodzenia i naprawa elementów nadających się do wykorzystania,
- dostarczenie materiałów i sprzętu,
- przestawienie ogrodzenia w sposób zapewniający stabilność, zgodnie z wymaganiami dokumentacji projektowej i specyfikacji technicznej,
- uporządkowanie terenu robót,
- przeprowadzenie pomiarów i badań wymaganych w niniejszej specyfikacji technicznej.

Wszystkie roboty powinny być wykonane wg wymagań dokumentacji projektowej, ST i niniejszej specyfikacji technicznej.

9.3. Sposób rozliczenia robót tymczasowych i prac towarzyszących

Cena wykonania robót określonych niniejszą SST obejmuje:

- roboty tymczasowe, które są potrzebne do wykonania robót podstawowych, ale nie są przekazywane Zamawiającemu i są usuwane po wykonaniu robót podstawowych,
- prace towarzyszące, które są niezbędne do wykonania robót podstawowych, niezaliczane do robót tymczasowych, jak geodezyjne wytyczenie robót itd.

10. PRZEPISY ZWIĄZANE

10.1. Ogólne specyfikacje techniczne (SST)

1. D-M-00.00.00 Wymagania ogólne
2. D-01.00.00 Roboty przygotowawcze
3. D-07.06.01 Ogrodzenia dróg
4. D-07.06.01a Ogrodzenie z siatki metalowej przy posesjach przydrożnych

10.2. Inne dokumenty

5. Katalog powtarzalnych elementów drogowych, Transprojekt – Warszawa, Warszawa 1979 – 1982
6. Podręcznik: M. Bosakirski, J.M. Sobocki: Ogrodzenia, Arkady, Warszawa 1990

ZAŁĄCZNIK

PRZYKŁADY OGRODZEŃ I ICH ELEMENTÓW

Rys. 1. Siatka pleciona ślimakowa (wg [6])

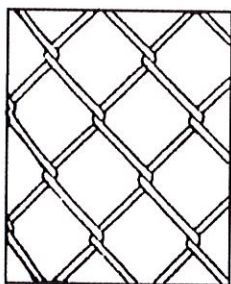

Rys. 2. Łączenie dwóch sąsiednich odcinków siatki za pomocą spirali wyplecionej z siatki i wprowadzonej w oczka siatki ruchem śrubowym (wg [6])
a) lewy odcinek siatki, b) prawy odcinek siatki

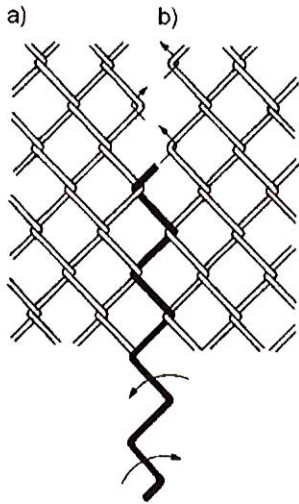

Rys. 3. Przykłady osadzenia słupków stalowych ogrodzenia w gruncie (wg [6])
 a) Słupek osadzony w betonie ułożonym bezpośrednio w dołku
 b) Słupek osadzony w dołku po uprzednim oprawieniu go w bloczek betonowy

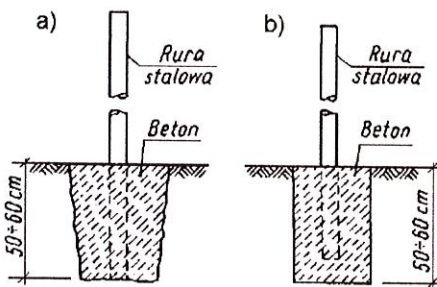

Rys. 4. Przykład ustawiania słupków ogrodzenia (wg [6])
 a) Ustawianie „na oko”, b) Ustawienie „pod sznur”, c) Sprawdzanie odchylenia słupka od pionu

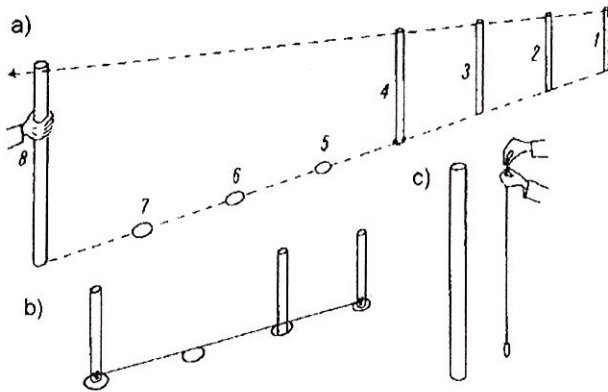

Rys. 5. Przykład wzmocnienia słupka narożnego lub słupka bramowego (wg [6])
 1 – słupek wspierający, 2 – naciąg, 3 – linki usztywniające siatkę, 4 – oparcie słupka wspierającego

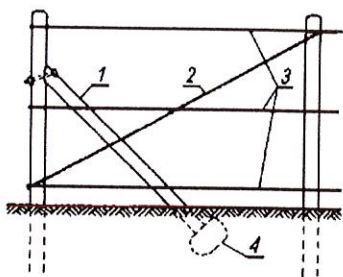

Rys. 6. Przykład ustawienia ogrodzenia siatkowego na terenie pochyłym (wg [6])

- a) Ogrodzenie ze stopniami wysokości $25 \div 30$ cm (przy spadku terenu od 1:16 do 1:30)
 b) Ogrodzenie równoległe do terenu

a)

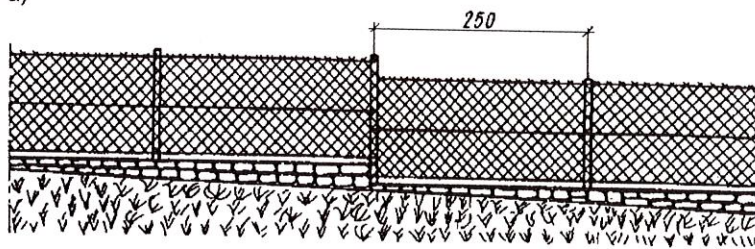

b)

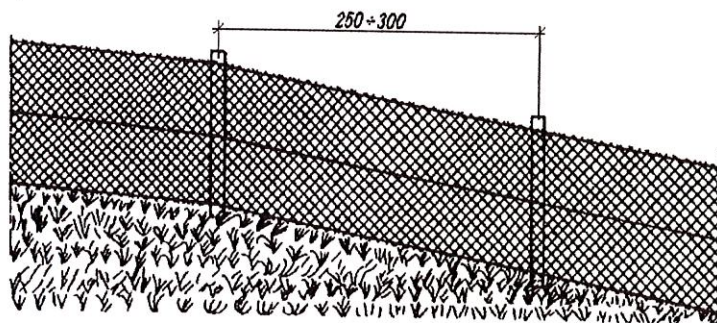

Rys. 7. Sposób mocowania linki usztywniającej siatkę do słupka metalowego za pomocą haczyka oraz sposoby łączenia linki (wg [6])

- a) Widok z boku i z góry słupka, haczyka i linki
 1 – linka, 2 – nakrętka, 3 – słupek, 4 – hak mocujący linkę
 b) Sposoby łączenia linki

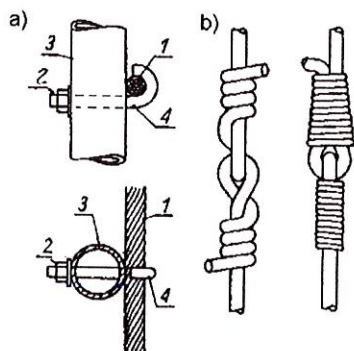

Rys. 8. Przykład napinania siatki przy ustawianiu ogrodzenia (wg [6])

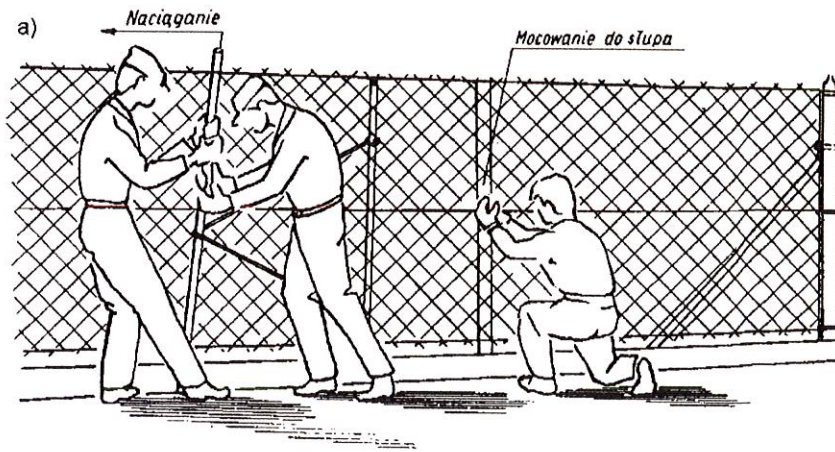

Rys. 9. Przykłady mocowania siatki do linek usztywniających (wg [6])

- a) Przymocowanie drutem do górnej lub dolnej linki „na gładko”,
- b) Przymocowanie do górnej lub dolnej linki drutem „z wąsami”,
- c) Przymocowanie drutem do linki środkowej

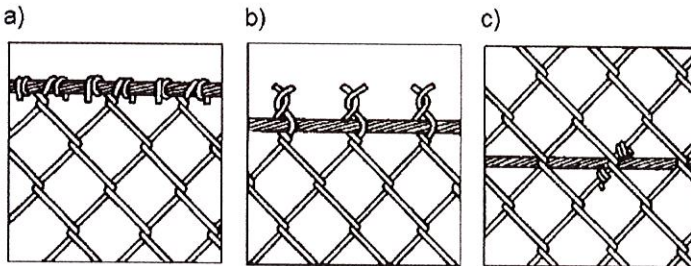

Rys. 10. Przykład bramy i furtki w ogrodzeniu (wg [5])

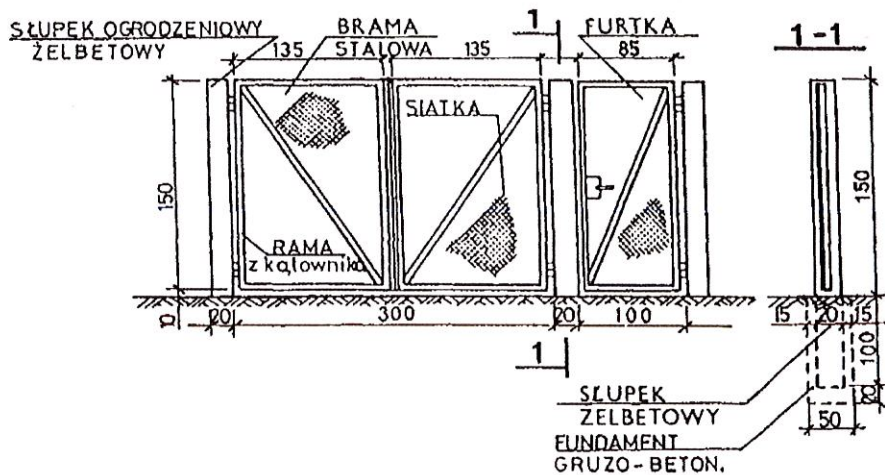

1. WSTĘP

1.1. Przedmiot SST

Przedmiotem niniejszej szczegółowej specyfikacji technicznej (SST) są wymagania dotyczące wykonania i odbioru liniowych robót ziemnych.

1.2. Zakres stosowania SST

Szczegółowa specyfikacja techniczna (SST) jest dokumentem przetargowym i kontraktowym przy zleceniu i realizacji robót związanych z **Przebudową ulicy Diamentową w Dygowie**.

1.3. Zakres robót objętych SST

Ustalenia zawarte w niniejszej specyfikacji dotyczą zasad prowadzenia robót ziemnych przy robotach wymienionych w pkt. 1,1, i obejmują **roboty wymienione w przedmiarze robót poz. 18, 19**.

1.4. Określenia podstawowe

1.4.1. Budowla ziemna - budowla wykonana w gruncie lub z gruntu albo rozdrobnionych odpadów przemysłowych, spełniająca warunki stateczności i odwodnienia.

1.4.2. Korpus drogowy - nasyp lub ta część wykopu, która jest ograniczona koroną drogi i skarpami rowów.

1.4.3. Nasyp niski - nasyp, którego wysokość jest mniejsza niż 1 m.

1.4.4. Nasyp średni-nasyp, którego wysokość jest zawarta w granicach od 1 do 3 m.

1.4.5. Nasyp wysoki - nasyp, którego wysokość przekracza 3 m.

1.4.6. Wykop płytki - wykop, którego głębokość jest mniejsza niż 1 m.

1.4.7. Wykop średni-wykop, którego głębokość jest zawarta w granicach od 1 do 3 m.

1.4.8. Wykop głęboki - wykop, którego głębokość przekracza 3 m.

1.4.9. Ukop - miejsce pozyskania gruntu do wykonania nasypów, położone w obrębie pasa robót drogowych.

1.4.10. Dokop - miejsce pozyskania gruntu do wykonania nasypów, położone poza pasem robót drogowych.

1.4.11. Odkład - miejsce wbudowania lub składowania (odwiezienia) gruntów pozyskanych w czasie wykonywania wykopów, a nie wykorzystanych do budowy nasypów oraz innych prac związanych z trasą drogową.

1.4.12. Wskaźnik zagęszczenia gruntu - wielkość charakteryzująca stan zagęszczenia gruntu, określona wg wzoru:

$$I_s = \frac{P_d}{P_{ds}}$$

gdzie:

P_a - gęstość objętościowa szkieletu zagęszczonego gruntu, (Mg/m^3),

P_{ds} - maksymalna gęstość objętościowa szkieletu gruntowego przy wilgotności optymalnej, określona w normalnej próbie Proctora, zgodnie z PN-B- 04481 [2], służąca do oceny zagęszczenia gruntu w robotach ziemnych, badana zgodnie z normą BN-77/8931-12 [7], (Mg/m^3).

1.4.13. Wskaźnik różnoziarnistości - wielkość charakteryzująca zagęszczalność gruntów niespoistych, określona wg wzoru:

$$U = \frac{d_{60}}{d_{10}}$$

gdzie :

d_{60} - średnica oczek sita, przez które przechodzi 60% gruntu, (mm),

d_{10} - średnica oczek sita, przez które przechodzi 10% gruntu, (mm).

1.4.14. Pozostałe określenia podstawowe są zgodne z obowiązującymi, odpowiednimi polskimi normami i z definicjami podanymi w SST D-00.00.00 "Wymagania ogólne" pkt. 1.4.

1.5. Ogólne wymagania dotyczące robót

Ogólne wymagania dotyczące robót podano w SST D-00.00.00 "Wymagania ogólne" pkt. 1.5.

2. MATERIAŁY (GRUNTY)

2.1. Ogólne wymagania dotyczące materiałów

Ogólne wymagania dotyczące materiałów, ich pozyskiwania i składowania, podano w SST D-00.00.00 "Wymagania ogólne" pkt. 2.

2.2. Podział gruntów

Podstawę podziału gruntów i innych materiałów na kategorie pod względem trudności ich odspajania podaje tablica 1. W wymienionej tablicy określono przeciętne wartości gęstości objętościowej gruntów i materiałów w stanie naturalnym oraz współczynników spulchnienia.

Podział gruntów pod względem przydatności do budowy nasypów podano w SST D-02.03.01, pkt2.

2.3. Zasady wykorzystania gruntów

Grunty uzyskane przy wykonywaniu wykopów powinny być przez Wykonawcę wykorzystane w maksymalnym stopniu do budowy nasypów grunty przydatne do budowy nasypów mogą być wywiezione poza teren budowy tylko wówczas, gdy stanowią nadmiar objętości robót ziemnych i za zezwoleniem Inżyniera.

Jeżeli grunty przydatne, uzyskane przy wykonaniu wykopów, nie będąc nadmiarem objętości robót ziemnych, zostały za zgodą Inżyniera wywiezione przez Wykonawcę poza teren budowy z przeznaczeniem innym niż budowa nasypów lub wykonanie prac objętych kontraktem, Wykonawca jest zobowiązany do dostarczenia równoważnej objętości gruntów przydatnych ze źródeł własnych, zaakceptowanych przez Inżyniera.

Grunty i materiały nieprzydatne do budowy nasypów, określone w SST D- 02.03.01, pkt. 2.4, powinny być wywiezione przez Wykonawcę na odkład. Zapewnienie terenów na odkład należy do obowiązków Zamawiającego, o ile nie określono tego inaczej w kontrakcie. Inżynier może nakazać pozostawienie na terenie budowy gruntów, których czasowa nieprzydatność wynika jedynie z powodu zamrznięcia lub nadmiernej wilgotności.

Tablica 1. Podział gruntów i innych materiałów na kategorie wg [8]

| Kat. | Rodzaj i charakterystyka gruntu lub materiału | Gęstość objętościowa w stanie naturalnym kN/m ³ | Przeciętne spulchnienie po odspojeniu w % od pierwotnej objętości |
|------|---|--|---|
| 1 | Piasek suchy bez spoiwa | 15,7 | od 5 do 15 |
| | Gleba uprawna zaorana lub ogrodowa | 11,8 | od 5 do 15 |
| | Torf bez korzeni | 9,8 | od 20 do 30 |
| | Popioły lotne nie zleżałe | 11,8 | od 5 do 15 |
| 2 | Piasek wilgotny | 16,7 | od 15 do 25 |
| | Piasek gliniasty, pył i lessy wilgotne, twar doplastyczne i plastyczne | 17,7 | od 15 do 25 |
| | Gleba uprawna z darnią lub korzeniami grubości do 30 mm | 12,7 | od 15 do 25 |
| | Torf z korzeniami grubości do 30 mm | 10,8 | od 20 do 30 |
| | Nasyp z piasku oraz piasku gliniastego, pyłu z gruzem, tłuczniem lub odpadkami drewna | 16,7 | od 15 do 25 |
| | Żwir bez spoiwa lub małospoisty | 16,7 | od 15 do 25 |
| 3 | Piasek gliniasty, pył i lessy małowilgotne i plastyczne | 18,6 | od 20 do 30 |
| | Gleba uprawna z korzeniami grubości ponad 30 mm | 13,7 | od 20 do 30 |
| | Torf z korzeniami grubości ponad 30 mm | 13,7 | od 20 do 30 |
| | Nasyp zleżały z piasku gliniastego, pyłu i lessu z gruzem, tłuczniem lub odpadkami drewna | 18,6 | od 20 do 30 |
| | Rumosz skalny zwietrzelinowy z otoczkami o | | |

| | | | |
|---|--|------|-------------|
| | wymiarach do 40 mm | 17,7 | od 20 do 30 |
| | Gлина, glina ciężka i ropy wilgotne, twaroplastyczne i plastyczne, bez głązów | 19,6 | od 20 do 30 |
| | Mady i namuły gliniaste rzeczne | 17,7 | od 20 do 30 |
| | Popioły lotne zleżałe | 17,7 | od 20 do 30 |
| 4 | Less suchy zwarty | 18,6 | od 25 do 35 |
| | Nasyp zleżały z gliny lub ropy z gruzem, tłuczniem i odpadkami drewna lub głązami o masie do 25 kg, stanowiącymi do 10% objętości gruntu | 19,6 | od 25 do 35 |
| | Gлина, glina ciężka i ropy małowilgotne, półzwarte i zwarte | 20,6 | od 25 do 35 |
| | Gлина zwałowa z głązami do 50 kg stanowiącymi do 10% objętości gruntu | 20,6 | od 25 do 35 |
| | Gruz ceglany i rumowisko budowlane z blokami do 50 kg | 16,7 | do 25 do 35 |
| | ropy miękki | 19,6 | od 25 do 35 |
| | Grube otoczaki lub rumosz o wymiarach do 90 mm lub z głązami o masie do 10 kg | | |

3. SPRZĘT

3.1. Ogólne wymagania dotyczące sprzętu

Ogólne wymagania dotyczące sprzętu podano w SST D-00.00.00 "Wymagania Ogólne" pkt 3.

3.2 Sprzęt do robót ziemnych

Wykonawca przystępujący do wykonania robót ziemnych powinien wykazać się możliwością korzystania z następującego sprzętu do:

- odspajania i wydobywania gruntów (narzędzia mechaniczne, młoty pneumatyczne, zrywarki, koparki, ładowarki, wiertarki mechaniczne itp.),
- jednoczesnego wydobywania i przemieszczania gruntów (spycharki, równiarki, itp.),
- transportu mas ziemnych (samochody wywrotki, itp.),
- sprzętu zagęszczającego (walce, ubijaki, płyty wibracyjne itp.).

4. TRANSPORT

4.1. Ogólne wymagania dotyczące transportu

Ogólne wymagania dotyczące transportu podano w SST D-00.00.00 "Wymagania ogólne" pkt 4.

4.2. Transport gruntów

Wybór środków transportowych oraz metod transportu powinien być dostosowany do kategorii gruntu (materiału), jego objętości, technologii odspajania i załadunku oraz odległości transportu. Wydajność środków transportowych powinna być ponadto dostosowana do wydajności sprzętu stosowanego do urabiania i wbudowania gruntu (materiału).

Zwiększenie odległości transportu ponad wartości zatwierdzone nie może być podstawą roszczeń Wykonawcy, dotyczących dodatkowej zapłaty za transport, o ile zwiększone odległości nie zostały wcześniej zaakceptowane na piśmie przez Inżyniera.

5. WYKONANIE ROBÓT

5.1. Ogólne zasady wykonania robót

Ogólne zasady wykonania robót podano w SST D-00.00.00 "Wymagania ogólne" pkt 5.

5.2. Dokładność wykonania wykopów i nasypów

Odchylenie osi korpusu ziemnego, w wykopie lub nasypie, od osi projektowanej nie powinny być większe niż ± 10 cm. Różnica w stosunku do projektowanych rzędnych robót ziemnych nie może przekraczać + 1 cm i -3 cm.

Szerokość korpusu nie może różnić się od szerokości projektowanej o więcej niż ± 10 cm, a krawędzie korony drogi nie powinny mieć wyraźnych załamania w planie.

Pochylenie skarp nie powinno różnić się od projektowanego o więcej niż 10% jego wartości wyrażonej tangensem kąta. Maksymalna głębokość nierówności na powierzchni skarp nie powinna przekraczać 10 cm przy pomiarze łąką 3-metrową, albo powinny być spełnione inne wymagania dotyczące równości, wynikające ze sposobu umocnienia powierzchni.

6. KONTROLA JAKOŚCI ROBÓT

6.1. Ogólne zasady kontroli jakości robót

Ogólne zasady kontroli jakości robót podano w SST D-00.00.00 "Wymagania ogólne" pkt 6.

6.2. Badania i pomiary w czasie wykonywania robót ziemnych

6.2.1. Sprawdzenie jakości wykonania robót

Czynności wchodzące w zakres sprawdzenia jakości wykonania robót określono w punkcie 6 SST D-02.01.01, D-02.02.01 oraz D-02.03.01.

6.3. Badania do odbioru korpusu ziemnego

6.3.1. Częstotliwość oraz zakres badań i pomiarów

Częstotliwość oraz zakres badań i pomiarów do odbioru korpusu ziemnego podaje tablica 3.

Tablica 3. Częstotliwość oraz zakres badań i pomiarów wykonanych robót ziemnych

| Lp. | Badana cecha | Minimalna częstotliwość badań i pomiarów |
|-----|--|---|
| 1 | Pomiar szerokości korpusu ziemnego | Pomiar taśmą, szablonem, łąką o długości 3 m i poziomą lub niwelatorem, w odstępach co 200 m na prostych, w punktach głównych łuku, co 100 m na łukach o $R \geq 100$ m co 50 m na łukach o $R < 100$ m oraz w miejscach, które budzą wątpliwości |
| 2 | Pomiar rzędnych powierzchni korpusu ziemnego | |
| 3 | Pomiar równości powierzchni korpusu | |
| 4 | Pomiar równości skarp | |
| 5 | Badanie zagęszczenia gruntu | Wskaźnik zagęszczenia określać dla każdej ułożonej warstwy lecz nie rzadziej niż raz na każde 500 m ³ nasypu |

6.3.2. Szerokość korpusu ziemnego

Szerokość korpusu ziemnego nie może różnić się od szerokości projektowanej o więcej niż ± 10 cm.

6.3.3. Rzędne korony korpusu ziemnego

Rzędne korony korpusu ziemnego nie mogą różnić się od rzędnych projektowanych o więcej niż -3 cm lub +1 cm.

6.3.4. Równość skarp

Nierówności skarp, mierzone łąką 3-metrową, nie mogą przekraczać ± 10 cm.

6.3.5. Zagęszczenie gruntu

Wskaźnik zagęszczenia gruntu określony zgodnie z BN-77/8931-12 [7] powinien być zgodny z założonym dla odpowiedniej kategorii ruchu.

6.4. Zasady postępowania z wadliwie wykonanymi robotami

Wszystkie materiały nie spełniające wymagań podanych w odpowiednich punktach specyfikacji, zostaną odrzucone. Jeśli materiały nie spełniające wymagań zostaną wbudowane lub zastosowane, to na polecenie Inżyniera Wykonawca wymieni je na właściwe, na własny koszt. Wszystkie roboty, które wykazują większe odchylenia cech od określonych w punktach 5 i 6 specyfikacji powinny być ponownie wykonane przez Wykonawcę na jego koszt. Na pisemne wystąpienie Wykonawcy, Inżynier może uznać wadę za nie mającą zasadniczego wpływu na cechy eksploatacyjne drogi i ustali zakres i wielkość potrąceń za obniżoną jakość.

7. OBMIAR ROBÓT

7.1. Ogólne zasady obmiaru robót

Ogólne zasady obmiaru robót podano w SST D-00.00.00 "Wymagania Ogólne" pkt7.

7.2. Obmiar robót ziemnych

Jednostka obmiarową jest m^3 (metr sześcienny) wykonanych robót ziemnych.

8. ODBIÓR ROBÓT

Ogólne zasady odbioru robót podano w SST D-00.00.00 "Wymagania Ogólne" pkt 8.

Roboty ziemne uznaje się za wykonane zgodnie z dokumentacją projektową, SST i wymaganiami Inżyniera, jeżeli wszystkie pomiary i badania z zachowaniem tolerancji wg pkt 6 dały wyniki pozytywne.

9. PODSTAWA PŁATNOŚCI

Ogólne ustalenia dotyczące podstawy płatności podano w SST D-00.00.00 "Wymagania Ogólne" pkt 9.

Zakres czynności objętych ceną jednostkową podano w SST D-02.0 1.01. D-02.02.01 oraz D-02.03.01 pkt 9.

1. WSTĘP

1.1. Przedmiot SST

Przedmiotem niniejszej szczegółowej specyfikacji technicznej (SST) są wymagania dotyczące wykonania i odbioru wykopów w gruntach I – V kategorii.

1.2. Zakres stosowania SST

Szczegółowa specyfikacja techniczna (SST) jest dokumentem przetargowym i kontraktowym przy zleceniu i realizacji robót związanych z **Przebudową ulicy Diamentowej w Dygowie**.

1.3. Zakres robót objętych SST

Ustalenia zawarte w niniejszej specyfikacji dotyczą zasad prowadzenia robót ziemnych przy robotach wymienionych w pkt. 1,1, i obejmują **roboty wymienione w przedmiarze robót poz. 18, 19**.

1.4. Określenia podstawowe

Podstawowe określenia zostały podane w SST D-02.00.01 pkt 1.4.

1.5. Ogólne wymagania dotyczące robót

Ogólne wymagania dotyczące robót podano w SST D-02.00.01 pkt 1.5.

2. MATERIAŁY (GRUNTY)

Podstawę podziału gruntów i innych materiałów na kategorie pod względem trudności ich odspajania podano w SST D-02.00.01 tablica 1. W wymienionej tablicy określono przeciętne wartości gęstości objętościowej gruntów i materiałów w stanie naturalnym oraz spulchnienie po odspojeniu.

Podział gruntów pod względem przydatności do budowy nasypów podano w SST D-02.03.01, pkt 2, tablica 1.

3. SPRZĘT

Ogólne wymagania i ustalenia dotyczące sprzętu określono w SST D-02.00.01 pkt3.

4. TRANSPORT

Ogólne wymagania i ustalenia dotyczące transportu określono w SST D-02.00.01 pkt 4.

5. WYKONANIE ROBÓT

5.1. Zasady prowadzenia robót

Ogólne zasady prowadzenia robót podano w SST D-02.00.01 pkt 5. Sposób wykonania skarp wykopu powinien gwarantować ich stateczność w całym okresie prowadzenia robót, a naprawa uszkodzeń, wynikających z nieprawidłowego ukształtowania skarp wykopu, ich podcięcia lub innych odstępstw od dokumentacji projektowej obciąża Wykonawcę robót ziemnych.

Wykonawca powinien wykonywać wykopy w taki sposób, aby grunty o różnym stopniu przydatności do budowy nasypów były odspajane oddzielnie, w sposób uniemożliwiający ich wymieszanie. Odstępstwo od powyższego wymagania, uzasadnione skomplikowanym układem warstw geotechnicznych, wymaga zgody Inżyniera.

Odspojone grunty przydatne do wykonania nasypów powinny być bezpośrednio wbudowane w nasyp lub przewiezione na odkład. O ile Inżynier dopuści czasowe składowanie odspojonych gruntów, należy je odpowiednio zabezpieczyć przed nadmiernym zawilgoceniem.

Jeżeli grunt jest zamrznięty nie należy odspajać go do głębokości około 0,5 metra powyżej projektowanych rzędnych robót ziemnych.

5.2. Wymagania dotyczące zagęszczenia

Zagęszczenie gruntu w wykopach i miejscach zerowych robót ziemnych powinno spełniać wymagania, dotyczące minimalnej wartości wskaźnika zagęszczenia (I_s), podanego w tablicy 1.

Tablica 1. Minimalne wartości wskaźnika zagęszczenia w wykopach i miejscach zerowych robót ziemnych

| Strefa korpusu | Minimalna wartość I_s dla: | | |
|---|-------------------------------|-----------------------------|----------------------------|
| | autostrad i dróg ekspresowych | innych dróg | |
| | | ruch ciężki i bardzo ciężki | ruch mniejszy od ciężkiego |
| Górna warstwa o grubości 20 cm | 1,03 | 1,00 | 1,00 |
| Na głębokość od 20 do 50 cm od powierzchni robót ziemnych | 1,00 | 1,00 | 0,97 |

Jeżeli grunty rodzime w wykopach i miejscach zerowych nie spełniają wymaganego wskaźnika zagęszczenia, to przed ułożeniem konstrukcji nawierzchni należy je dogęścić do wartości I_s , podanych w tablicy 1.

Jeżeli wartości wskaźnika zagęszczenia określone w tablicy 1 nie mogą być osiągnięte przez bezpośrednie zagęszczanie gruntów rodzimych, to należy podjąć środki w celu ulepszenia gruntu podłoża, umożliwiającego uzyskanie wymaganych wartości wskaźnika zagęszczenia. Możliwe do zastosowania środki, o ile nie są określone w SST, proponuje Wykonawca i przedstawia do akceptacji Inżynierowi.

5.3. Ruch budowlany

Nie należy dopuszczać ruchu budowlanego po dnie wykopu o ile grubość warstwy gruntu (nadkładu) powyżej rzędnych robót ziemnych jest mniejsza niż 0,3 metra. Z chwilą przystąpienia do ostatecznego profilowania dna wykopu dopuszcza się po nim jedynie ruch maszyn wykonujących tę czynność budowlaną. Może odbywać się jedynie sporadyczny ruch pojazdów, które nie spowodują uszkodzeń powierzchni korpusu.

Naprawa uszkodzeń powierzchni robót ziemnych, wynikających z niedotrzymania podanych powyżej warunków obciąża Wykonawcę robót ziemnych.

6. KONTROLA JAKOŚCI ROBÓT

6.1. Ogólne zasady kontroli jakości robót

Ogólne zasady kontroli jakości robót podano w SST D-02.00.01 pkt 6.

6.2. Kontrola wykonania wykopów

Sprawdzenie wykonania wykopów polega na kontrolowaniu zgodności z wymaganiami określonymi w niniejszej specyfikacji oraz w dokumentacji projektowej i SST.

W czasie kontroli szczególną uwagę należy zwrócić na:

- odspajanie gruntów w sposób nie pogarszający ich właściwości,
- zapewnienie stateczności skarp,
- odwodnienie wykopów w czasie wykonywania robót i po ich zakończeniu,
- dokładność wykonania wykopów (usytuowanie i wykończenie),
- zagęszczenie gurnej strefy korpusu w wykopie według wymagań określonych w punkcie 5.2.

7. OBMIAR ROBÓT

7.1. Ogólne zasady obmiaru robót

Ogólne zasady obmiaru robót podano w SST D-02.00.01 pkt 7.

7.2. Jednostka obmiarowa

Jednostką obmiarową jest m³ (metr sześcienny) wykonanego wykopu.

8. ODBIÓR ROBÓT

Ogólne zasady odbioru robót podano w SST D-02.00.01 pkt 8.

9. PODSTAWA PŁATNOŚCI

9.1. Ogólne ustalenia dotyczące podstawy płatności

Ogólne ustalenia dotyczące podstawy płatności podano w SST D-02.00.01 pkt 9.

9.2. Cena jednostki obmiarowej

Cena wykonania 1 m³ wykopów w gruntach I-V kategorii obejmuje:

- prace pomiarowe i roboty przygotowawcze,
- oznakowanie robót,
- wykonanie wykopu z transportem urobku na nasyp lub odkład, obejmujące: odspojenie, przemieszczenie, załadunek, przewiezienie i wyładunek,
- odwodnienie wykopu na czas jego wykonywania,
- profilowanie dna wykopu, rowów, skarp,
- zagęszczenie powierzchni wykopu ,
- przeprowadzenie pomiarów i badań laboratoryjnych , wymaganych w specyfikacji technicznej,
- rozplantowanie urobku na odkładzie ,
- wykonanie, a następnie rozebranie dróg dojazdowych,
- rekultywację terenu.